

WHSL9063CN  
IHSL1263CN  
IHSL1063CN

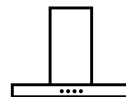

---

**EN** Cooker hood  
**DE** Dunstabzugshaube  
**FR** Hotte de cuisine  
**IT** Cappa

---

**User manual** 2  
**Gebrauchsanleitung** 8  
**Manuel d'utilisation** 14  
**Libretto di uso** 20



**Electrolux**

## CONTENTS

1. SAFETY INFORMATION .....	3
2. USE .....	6
3. CARE AND CLEANING .....	6
4. CONTROLS .....	7
5. REMOTE CONTROL (OPTIONAL) .....	7
6. LIGHTING .....	7
7. HOB <sup>2</sup> HOOD .....	8

## WE'RE THINKING OF YOU

Thank you for purchasing an Electrolux appliance. You've chosen a product that brings with it decades of professional experience and innovation. Ingenious and stylish, it has been designed with you in mind. So whenever you use it, you can be safe in the knowledge that you'll get great results every time.

Welcome to Electrolux.

**Visit our website for:**



Get usage advice, brochures, trouble shooter, service information:  
**[www.electrolux.com](http://www.electrolux.com)**



Register your product for better service:  
**[www.registerelectrolux.com](http://www.registerelectrolux.com)**



Buy Accessories, Consumables and Original spare parts for your appliance:  
**[www.electrolux.com/shop](http://www.electrolux.com/shop)**

## CUSTOMER CARE AND SERVICE

Always use original spare parts.

When contacting our Authorised Service Centre, ensure that you have the following data available: Model, PNC, Serial Number.

The information can be found on the rating plate.

 Warning / Caution-Safety information

 General information and tips

 Environmental information

Subject to change without notice.

## 1. SAFETY INFORMATION

 For your safety and correct operation of the appliance, read this manual carefully before installation and use. Always keep these instructions with the appliance even if you move or sell it. Users must fully know the operation and safety features of the appliance.



The wire connection has to be done by specialized technician.

- The manufacturer will not be held liable for any damages resulting from incorrect or improper installation.
- The minimum safety distance between the cooker top and the extractor hood is 650 mm (some models can be installed at a lower height, please refer to the paragraphs on working dimensions and installation).
- If the instructions for installation for the gas hob specify a greater distance, this must be respected.
- Check that the mains voltage corresponds to that indicated on the rating plate fixed to the inside of the hood.
- Means for disconnection must be incorporated in the fixed wiring in accordance with the wiring rules.
- For Class I appliances, check that the domestic power supply guarantees adequate earthing.
- Connect the extractor to the exhaust flue through a pipe of minimum diameter 120 mm. The route of the flue must be as short as possible.
- Regulations concerning the discharge of air have to be fulfilled.
- Do not connect the extractor hood to exhaust ducts carrying combustion fumes (boilers, fireplaces, etc.).
- If the extractor is used in conjunction with non-electrical appliances (e.g. gas burning appliances), a sufficient degree of aeration must be guaranteed in the room in order to prevent the backflow of exhaust gas. When the cooker hood is used in conjunction with appliances supplied with energy other than electric, the negative pressure in the room must not exceed 0,04 mbar to prevent fumes being drawn back into the room by the cooker hood.
- The air must not be discharged into a flue that is used

for exhausting fumes from appliances burning gas or other fuels.

- If the supply cord is damaged, it must be replaced from the manufacturer or its service agent.
- Connect the plug to a socket complying with current regulations, located in an accessible place.
- With regards to the technical and safety measures to be adopted for fume discharging it is important to closely follow the regulations provided by the local authorities.

 **WARNING:** Before installing the Hood, remove the protective films.

- Use only screws and small parts in support of the hood.

 **WARNING:** Failure to install the screws or fixing device in accordance with these instructions may result in electrical hazards.

- Do not look directly at the light through optical devices (binoculars, magnifying glasses...).
- Do not flambè under the range hood; risk of fire.
- This appliance can be used by children aged from 8 years and above and persons with reduced physical, sensory or mental capabilities or lack of experience and knowledge if they have been given supervision or instruction concerning use of the appliance in a safe way and understand the hazards involved. Children shall not play with the appliance. Cleaning and user maintenance shall not be made by children without supervision.
- Children should be supervised to ensure that they do not play with the appliance.
- The appliance is not to be used by persons (including children) with reduced physical, sensory or mental capabilities, or lack of experience and knowledge, unless they have been given supervision or instruction.

 Accessible parts may become hot when used with cooking appliances.

- Clean and/or replace the Filters after the specified time period (Fire hazard). See paragraph Care and Cleaning.

- There shall be adequate ventilation of the room when the range hood is used at the same time as appliances burning gas or other fuels (not applicable to appliances that only discharge the air back into the room).
- The symbol  on the product or on its packaging indicates that this product may not be treated as household waste. Instead it shall be handed over to the applicable collection point for the recycling of electrical and electronic equipment. By ensuring this product is disposed of correctly, you will help prevent potential negative consequences for the environment and human health, which could otherwise be caused by inappropriate waste handling of this product. For more detailed information about recycling of this product, please contact your local city office, your household waste disposal service or the shop where you purchased the product.

## 2. USE

- The extractor hood has been designed exclusively for domestic use to eliminate kitchen smells.
- Never use the hood for purposes other than for which it has been designed.
- Never leave high naked flames under the hood when it is in operation.
- Adjust the flame intensity to direct it onto the bottom of the pan only, making sure that it does not engulf the sides.
- Deep fat fryers must be continuously monitored during use: overheated oil can burst into flames.

## 3. CARE AND CLEANING

**Warning!** The Silence Boost Technology device is free of maintenance.

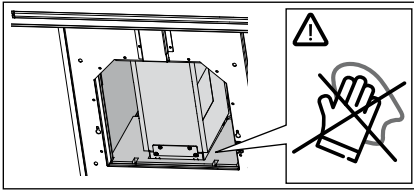

- The Activated charcoal filter is not washable and cannot be regenerated, and must be replaced approximately every 4 months of operation, or more frequently for particularly heavy usage (W).

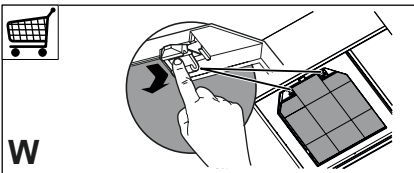

- The Grease filters must be cleaned every 2 months of operation, or more frequently for particularly heavy usage, and can be washed in a dishwasher (Z).

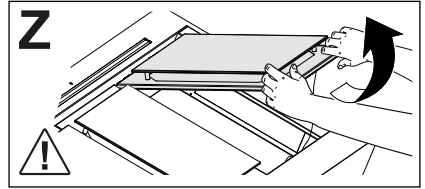

- Control lights, if present.
- Clean the hood using a damp cloth and a neutral liquid detergent.

**Caution:** The connection to 200W output has to be made by the builder, by your after-sales service or, in any case by a qualified person, in order to avoid any kind of risk.

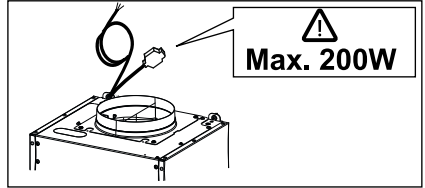

## 4. CONTROLS



Button	Function	Display
A	Brief pressure: Activates/Deactivates the button pad functions. All the buttons light up white. If the motor is ON, it turns the motor off and leaves the button pad functions active. If the motor is OFF, the button pad remains active for 1 minute.	-
	With the motor turned Off (by pressing and holding button for approximately 3 seconds): activates/deactivates the keyboard lock. For example, to clean the glass without activating any function.	<b>Active:</b> All the buttons flash. <b>Inactive:</b> Buttons remain lit for 1 minute.
B	Activates speed one.	The button turns from white to red.
	<b>MOTOR OFF</b> Keeping the button pressed for approximately 3 seconds activates/deactivates the <b>H2H</b> function and the remote control.	<b>ON:</b> button C flashes 5 times. <b>OFF:</b> button D flashes 5 times.
C	Activates speed two.	The button turns from white to red.
D	Activates speed three.	The button turns from white to red.
E	Activates <b>Intensive 1</b> speed for 10 minutes. At the end of this time the system will automatically return to the speed set before. It is disabled by changing speed or pressing button A.	The button turns from white to red.
	Press and hold for approximately 3 seconds to Enable / Disable the Activated Charcoal Filter alarm (Motor = Off).	<b>ON:</b> H flashes 5 times. <b>OFF:</b> H flashes 3 times.
S	Activates <b>Intensive 2</b> speed for 5 minutes. At the end of this time the system will automatically return to the speed set before. It is disabled by changing speed or pressing button A.	The button turns from white to red.
F	Activates <b>BREEZE</b> speed for 60 minutes. At the end of this time the motor switches off. It is disabled by changing speed or pressing button A.	The button turns from white to red.
G	Filter alarm button. This button is normal off. It is only displayed when the filter alarm is triggered. The alarm can be reset by pressing and holding this button for approximately 3 seconds (Motor = Off).	Button H fixed (30 seconds): indicates the need to wash the metal grease filters. The alarm is triggered after the Hood has been in operation for 40 working hours. Button H flashing (30 seconds): indicates the need to change the activated charcoal filters, and also to wash the metal grease filters. The alarm is triggered after the Hood has been in operation for 160 working hours.
H	<b>H2H</b> indicator button. This button is normally off. It is only displayed when the hob is connected to the Hood.	The button turns red.
I	Press briefly: Turns the lighting system on and off at maximum intensity.	-
	Press and hold to change the lighting intensity up or down.	-

## 5. REMOTE CONTROL (OPTIONAL)

## 6. LIGHTING

- For replacement contact technical support (“To purchase contact technical support”).

## 7. HOB<sup>2</sup>HOOD

It is an advanced automatic function which connects the hob to a special hood. Both the hob and the hood have an infra — red signal communicator.

Speed of the fan is defined automatically on basis of mode setting and temperature of the hottest cookware on the hob. You can also operate the fan from the hob manually.

**i** For most of the hoods the remote system is originally deactivated. Activate it before you use the function.

When you operate the appliance with the function:

- Protect the hood panel from direct sunlight.
- Do not spot halogen light on the hood panel.
- Do not cover the hob panel (eg. Hand or pan handle).

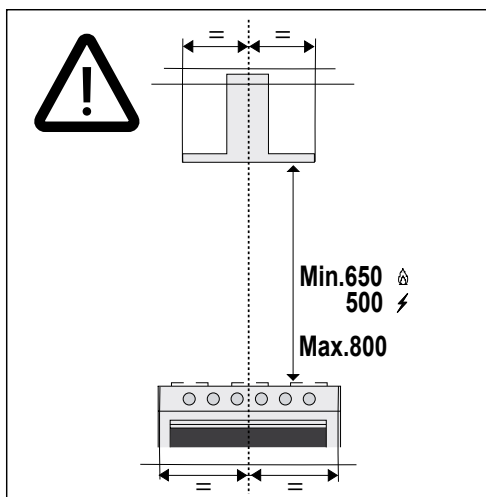

# INHALT

1. SICHERHEITSINFORMATIONEN .....	10
2. GEBRAUCH .....	13
3. REINIGUNG UND WARTUNG .....	13
4. BEDIENELEMENTE .....	14
5. FERNBEDIENUNG (OPTION) .....	14
6. BELEUCHTUNG .....	14
7. ABZUGSHAUBEN MIT HOB <sup>®</sup> HOOD FUNKTION .....	15

## FÜR SIE ERDACHT

Wir freuen uns, dass Sie sich für ein Gerät von Electrolux entschieden haben. Sie haben ein Produkt gewählt, das auf Jahrzehnte an Erfahrung und Innovation zurückblicken kann. Es ist durchdacht und elegant, und wurde extra für Sie entwickelt. Darum können Sie bei jedem Gebrauch sicher sein, beste Ergebnisse zu erhalten.

Willkommen bei Electrolux.

### Besuchen Sie unsere Website, wo Sie:



Tipps für den Gebrauch finden, unsere Broschüren herunterladen, etwaige Probleme lösen und Informationen zum Kundendienst erhalten können:

**[www.electrolux.com](http://www.electrolux.com)**



Ihr Produkt registrieren und so besseren Kundendienst erhalten können:

**[www.registerelectrolux.com](http://www.registerelectrolux.com)**



Zubehör, Verbrauchsmaterial und Original-Ersatzteile für Ihr Gerät bestellen können:

**[www.electrolux.com/shop](http://www.electrolux.com/shop)**

## KUNDENDIENST UND WARTUNG

Verwenden Sie stets Original-Ersatzteile.

Bevor Sie die autorisierte Kundendienststelle kontaktieren, legen Sie sich bitte die folgenden Daten zurecht: Modell, Artikelnummer (PNC), Seriennummer.

Diese Angaben finden Sie auf dem Typenschild des Geräts.



Hinweis / Achtung - Für die Sicherheit wichtige Informationen



Allgemeine Tipps und Informationen



Informationen zum Umweltschutz

Vorbehaltlich Änderungen.

## 1. SICHERHEITSINFORMATIONEN

 Zu Ihrer eigenen Sicherheit und für die korrekte Funktion des Gerätes lesen Sie bitte diese Bedienungsanleitung aufmerksam durch, bevor Sie das Gerät installieren und benutzen. Verwahren Sie die Bedienungsanleitung stets zusammen mit dem Gerät, auch wenn Sie dieses an Dritte weitergeben oder übertragen. Es ist wichtig, dass der Benutzer alle Betriebs- und Sicherheitsmerkmale des Gerätes kennt.

 Die Kabel müssen von einem zuständigen Fachmann angeschlossen werden.

- Der Hersteller haftet nicht für etwaige Schäden, die durch eine fehlerhafte Installation oder einen ungeeigneten Gebrauch entstehen könnten.
- Der min. Sicherheitsabstand zwischen Kochfeld und Abzugshaube beträgt 650 mm (einige Modelle können auch niedriger installiert werden; siehe Absatz Installation).
- Sollten die Installationsanweisungen des gasbetriebenen Kochfelds einen größeren Abstand als oben angegeben vorsehen, ist dies zu berücksichtigen.
- Sicherstellen, dass die Netzspannung der auf dem Typenschild angegebenen Spannung entspricht. Das Typenschild ist im Inneren der Haube angebracht.
- Trennvorrichtungen müssen in der festen Anlage gemäß Normen über Verkabelungssysteme installiert werden.
- Für Geräte der Klasse I sicherstellen, dass das Versorgungsnetz des Gebäudes korrekt geerdet ist.
- Die Abzugshaube an den Schornstein mit einem Rohr mit Mindestdurchmesser von 120 mm anschließen. Der Verlauf des Rauchabzugs muss so kurz wie möglich sein.
- Alle gesetzlichen Vorschriften im Bereich Abluft einhalten.
- Die Abzugshaube darf nicht an einen Schacht angeschlossen werden, in den Rauchgase abgeleitet werden (z. B. von Heizkesseln, Kaminen, usw.).
- Falls die Abzugshaube mit Geräten verwendet wird, die nicht elektrisch betrieben sind (z.B. Gasgeräte), muss im Raum für eine ausreichende Belüftung gesorgt werden, damit der Rückfluss der Abgase verhindert wird. Wird die

Abzugshaube zusammen mit nicht elektrisch betriebenen Geräten eingesetzt, darf der Unterdruck im Raum 0,04 mbar nicht überschreiten, damit die Abgase nicht wieder angesaugt werden.

- Die Luft darf nicht durch einen Kanal abgelassen werden, der als Rauchabzug für Gasgeräte oder Geräte verwendet wird, die mit anderen Brennstoffen betrieben werden.
- Wenn das Gerätekabel beschädigt ist, muss es vom Hersteller oder von einem Kundendiensttechniker ersetzt werden.
- Den Stecker in eine den einschlägigen Vorschriften entsprechende zugängliche Steckdose stecken.
- Was die technischen und sicherheitsrelevanten Maßnahmen für den Rauchabzug betrifft, sind die Vorgaben der örtlichen Behörden streng einzuhalten.

 **WARNUNG:** Bevor die Haube installiert wird, die Schutzfolien abziehen.

- Nur für die Abzugshaube geeignete Schrauben und Kleinteile verwenden.

 **WARNUNG:** Die mangelnde Verwendung von Schrauben und Befestigungselementen gemäß der vorliegenden Anleitung kann zu Stromschlaggefahr führen.

- Nicht direkt mit optischen Instrumenten (Fernglas, Lupe, usw.) in das Licht schauen.
- Auf keinen Fall unter der Haube flambieren: Dabei könnte ein Brand entstehen.
- Dieses Gerät darf von Kindern ab 8 Jahren und von Personen mit beschränkten geistigen, physischen oder sensorischen Fähigkeiten oder mangels Erfahrung und/oder mangels Wissen benutzt werden, vorausgesetzt, sie werden aufmerksam beaufsichtigt oder über den sicheren Gebrauch des Geräts und die damit verbundenen Gefahren eingewiesen. Sicherstellen, dass Kinder nicht mit dem Gerät spielen. Vom Benutzer auszuführende Reinigungs- und Wartungsarbeiten dürfen nicht von Kindern ausgeführt werden, sofern sie nicht dabei beaufsichtigt werden.
- Kinder müssen beaufsichtigt werden, damit sichergestellt

wird, dass sie nicht am Gerät spielen.

- Dieses Gerät darf nicht von Personen (einschließlich Kindern) mit beschränkten geistigen, physischen oder sensorischen Fähigkeiten oder mangels Erfahrung und/oder mangels Wissen benutzt werden, außer sie werden aufmerksam beaufsichtigt und eingewiesen.



Die frei zugänglichen Teile können während des Kochens mit Kochgeräten sehr heiß werden.

- Die Filter sind nach den angegebenen Intervallen zu reinigen und/oder zu ersetzen (Brandgefahr). Siehe Absatz Wartung und Reinigung.
- Wenn die Abzugshaube gleichzeitig mit Geräten verwendet wird, die Gas oder andere Brennstoffe benutzen, muss im Raum eine ausreichende Belüftung vorhanden sein (gilt nicht für Geräte, die nur Luft in den Raum ablassen).
- Schutzschild bei Rissbildung ersetzen. Das Symbol  am Produkt oder auf der Verpackung weist darauf hin, dass das Gerät nicht als normaler Hausmüll entsorgt werden darf. Das ausrangierte Gerät muss vielmehr bei einer speziellen Sammelstelle für elektrische und elektronische Geräte abgegeben werden. Mit der vorschriftsmäßigen Entsorgung des Gerätes trägt der Benutzer dazu bei, schädliche Auswirkungen auf Umwelt und Gesundheit zu vermeiden. Weitere Informationen zum Recycling dieses Produktes können bei der zuständigen Behörde, der örtlichen Abfallbeseitigung oder bei dem Händler, der das Gerät verkauft hat, eingeholt werden.

## 2. GEBRAUCH

- Die Abzugshaube wurde ausschließlich für den häuslichen Gebrauch entwickelt, um Kochdünste zu beseitigen.
- Die Haube darf nur für die ihr zugeordneten Zwecke benutzt werden.
- Unter der eingeschalteten Haube keine offenen Flammen benutzen.
- Die Flamme so regulieren, dass sie nicht über den Boden des Kochgeschirrs hinausreicht.
- Fritteusen müssen während des Gebrauchs ständig überwacht werden: überhitztes Öl könnte sich entzünden.

- Die Fettfilter sind alle 2 Monate oder bei intensiver Nutzung öfter zu reinigen und können in der Spülmaschine gespült werden (**Z**).

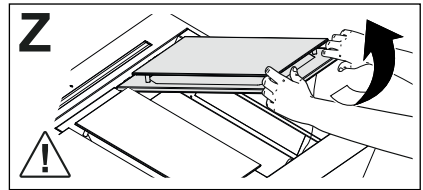

- Kontrolllampen der Steuerungen, wo vorhanden.
- Die Haube mit einem feuchten Lappen und einem neutralen Reinigungsmittel abwischen.

## 3. REINIGUNG UND WARTUNG

**Warnhinweis!** Die Silence Boost-Einrichtung ist wartungsfrei.

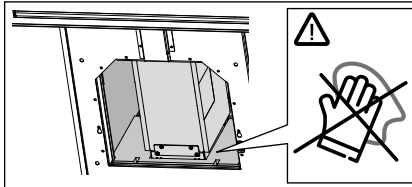

- Der Aktivkohlefilter ist weder waschbar, noch regenerierbar und muss bei normalem Betrieb zirka alle 4 Monate oder auch öfter ausgewechselt werden, je nach Intensität des Gebrauchs (**W**).

**Achtung:** Um jedes Risiko zu vermeiden, muss die Verbindung an den 200W Abgang ausschließlich vom Hersteller, von seiner Kundendienst-Organisation oder auf jeden Fall von geschultem Personal durchgeführt werden.

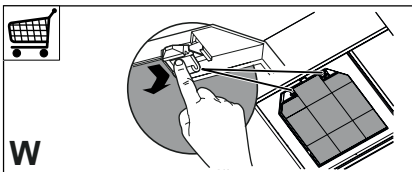
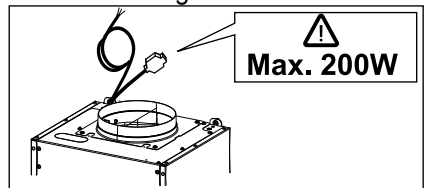

## 4. BEDIENELEMENTE



Taste	Funktion	Display
<b>A</b>	Kurzes Drücken: Aktiviert/Deaktiviert die Funktionen der Tastatur, alle Tasten leuchten weiß. Bei Motor auf ON geht der Motor aus und die Funktionen der Tastatur bleiben aktiv. Bei Motor auf OFF bleibt die Tastatur noch 1 Minute aktiv.	-
	Bei Motor OFF (3 Sekunden langes Gedrückthalten der Taste): Aktivierung/Deaktivierung der Tastensperre. Um z.B. das Glas zu reinigen, ohne Funktionen zu aktivieren.	Aktiv: Alle Tasten blinken Deaktiviert: Tasten 1 Minute lang bleibend eingeschaltet.
<b>B</b>	Schaltet die erste Betriebsgeschwindigkeit ein.	Die Taste wechselt ihre Farbe von weiß zu rot.
	<b>MOTOR AUSGESCHALTET</b> Durch 3 Sekunden langes Gedrückthalten der Taste werden die Funktion <b>H2H</b> und die Fernbedienung aktiviert/deaktiviert.	<b>ON:</b> 5-maliges Blinken der Taste <b>C</b> . <b>OFF:</b> 5-maliges Blinken der Taste <b>D</b> .
<b>C</b>	Schaltet die zweite Betriebsgeschwindigkeit ein.	Die Taste wechselt ihre Farbe von weiß zu rot.
<b>D</b>	Schaltet die dritte Betriebsgeschwindigkeit ein.	Die Taste wechselt ihre Farbe von weiß zu rot.
<b>E</b>	Aktiviert die auf 10 Minuten eingestellte <b>Intensivgeschwindigkeit 1</b> , nach deren Ablauf wieder zur zuvor gewählten Gebläsestufe zurückgekehrt wird. Zum Deaktivieren die Gebläsestufe wechseln oder die Taste <b>A</b> drücken.	Die Taste wechselt ihre Farbe von weiß zu rot.
	Mit zirka 3 Sekunden langem Gedrückthalten der Taste wird der Alarm der Aktivkohlefilter aktiviert/deaktiviert. Mit ausgeschaltetem Motor	<b>ON:</b> <b>G</b> blinkt 5 Mal. <b>OFF:</b> <b>G</b> blinkt 3 Mal.
<b>S</b>	Aktiviert die auf 5 Minuten eingestellte <b>Intensivgeschwindigkeit 2</b> , nach deren Ablauf wieder zur zuvor gewählten Gebläsestufe zurückgekehrt wird. Zum Deaktivieren die Gebläsestufe wechseln oder die Taste <b>A</b> drücken.	Die Taste wechselt ihre Farbe von weiß zu rot.
<b>F</b>	Aktiviert die auf 60 Minuten eingestellte Gebläsestufe <b>BREEZE</b> , nach deren Ablauf der Motor ausgeht. Zum Deaktivieren die Gebläsestufe wechseln oder die Taste <b>A</b> drücken.	Die Taste wechselt ihre Farbe von weiß zu rot.
<b>G</b>	Taste für Anzeige des Filteralarms. Normalerweise inaktive Taste, die nur bei einem laufenden Filteralarm sichtbar wird. Durch 3 Sekunden anhaltendes Drücken der Taste wird ein Reset des Alarms ausgelöst. Mit ausgeschaltetem Motor.	Taste <b>G</b> bleibend eingeschaltet: zeigt an, dass die Metallfettfilter gewaschen werden müssen. Dieser Alarm wird nach 40 effektiven Betriebsstunden der Abzugshaube ausgelöst. Taste <b>G</b> blinkt: Zeigt an, dass die Aktivkohlefilter ausgewechselt und die Metallfettfilter gewaschen werden müssen. Dieser Alarm wird nach 160 effektiven Betriebsstunden der Abzugshaube ausgelöst.
<b>H</b>	Taste Signalisierung <b>H2H</b> . Normalerweise inaktive Taste, die nur bei an die Haube angeschlossener Kochstelle sichtbar wird.	Die Taste nimmt die Farbe rot an.
<b>I</b>	Schaltet die Beleuchtungsanlage auf höchster Intensitätsstufe ein und aus.	-
	Hält man die Taste gedrückt, verstärkt/verringert sich die Lichtstärke.	-

## 5. FERNBEDIENUNG (OPTION)

## 6. BELEUCHTUNG LED-Strahler

- Für den Austausch der LED-Strahler wenden Sie sich bitte an den Kundendienst.

## 7. ABZUGSHAUBEN MIT HOB<sup>2</sup>HOOD FUNKTION

Dabei handelt es sich um eine innovative Automatikfunktion, die die Verbindung des Kochfelds mit einer Spezial-Abzugshaube ermöglicht. Kochfeld und Haube funktionieren mit einem Infrarot-Sender.

Die Lüftergeschwindigkeit wird je nach Einstellung und Temperatur des Kochgeschirrs auf dem Kochfeld automatisch reguliert. Der Lüfter kann auch über das Kochfeld von Hand bedient werden.

**i** Bei den meisten Abzugshauben ist die Fernbedienung von Haus aus deaktiviert. Bevor also diese Funktion genutzt wird, muss sie aktiviert werden.

Wenn das Gerät mit dieser Funktion genutzt wird:

- Das Bedienfeld der Abzugshaube gegen direkte Sonneneinstrahlung schützen.
- Keine Halogenspots auf das Bedienfeld der Abzugshaube richten.
- Das Bedienfeld des Kochfelds nicht verdecken (z.B. mit der Hand oder einem Pfannenstiel)

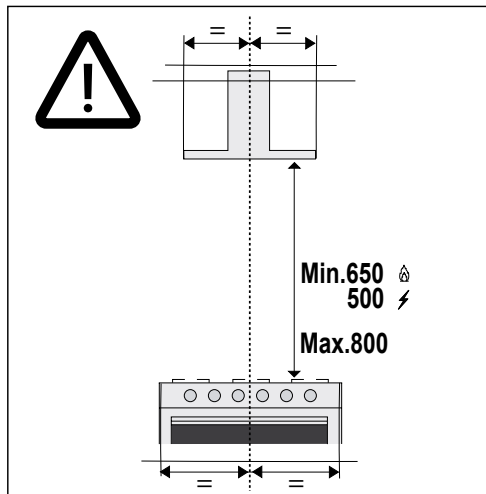

## SOMMAIRE

1. CONSIGNES DE SÉCURITÉ .....	17
2. UTILISATION .....	20
3. NETTOYAGE ET ENTRETIEN .....	20
4. COMMANDES .....	21
5. TELECOMMANDE (FOURNIE SUR DEMANDE) .....	21
6. ÉCLAIRAGE .....	21
7. HOTTE HOB <sup>2</sup> HOOD .....	22

## PENSES POUR VOUS

Nous vous remercions d'avoir acheté un appareil Electrolux. Le produit que vous avez choisi bénéficie de dizaines d'années d'expérience professionnelle et d'innovation. Ingénieux et élégant, il a été conçu en pensant à vous. C'est pourquoi, chaque fois que vous l'utilisez, vous avez la certitude de toujours obtenir de meilleurs résultats.

Bienvenue chez Electrolux.

**Visitez notre site web pour:**



Recevoir des conseils d'utilisation, télécharger nos brochures, résoudre des problèmes éventuels et obtenir des renseignements sur le service après-vente:  
**[www.electrolux.com](http://www.electrolux.com)**



Enregistrer votre produit et obtenir un meilleur service:  
**[www.registerelectrolux.com](http://www.registerelectrolux.com)**



Acheter des accessoires, des consommables et des pièces de rechange d'origine pour votre appareil:  
**[www.electrolux.com/shop](http://www.electrolux.com/shop)**

## SERVICE APRES-VENTE ET ENTRETIEN

Nous vous conseillons de toujours utiliser des pièces de rechange d'origine.

Lorsque vous contactez le Service Après-Vente agréé, munissez-vous des données suivantes : Modèle, Code produit (PNC), Numéro de série.

Les informations se trouvent sur la plaque des données.



Avertissement / Attention – Informations importantes pour la sécurité



Conseils et suggestions



Informations sur l'environnement

Sous réserve de modifications.

# 1. CONSIGNES DE SÉCURITÉ

 Pour votre sécurité et pour garantir le fonctionnement correct de l'appareil, veuillez lire attentivement ce manuel avant d'installer et de mettre en fonction l'appareil. Toujours conserver ces instructions avec l'appareil, même en cas de cession ou de transfert à une autre personne. Il est important que les utilisateurs connaissent toutes les caractéristiques de fonctionnement et de sécurité de l'appareil.



La connexion des câbles doit être effectuée par un technicien compétent.

- En aucun cas le fabricant ne peut être tenu pour responsable d'éventuels dommages dus à une installation ou à une utilisation impropre.
- La distance de sécurité minimum entre le plan de cuisson et la hotte aspirante est de 650 mm (certains modèles peuvent être installés à une hauteur inférieure ; voir le paragraphe concernant les dimensions de travail et l'installation).
- Si les instructions d'installation du plan de cuisson à gaz spécifient une distance supérieure à celle indiquée ci-dessus, veuillez impérativement en tenir compte.
- Assurez-vous que la tension du secteur correspond à celle indiquée sur la plaque des caractéristiques apposée à l'intérieur de la hotte.
- Les dispositifs de sectionnement doivent être montés dans l'installation fixe conformément aux normes sur les systèmes de câblage.
- Pour les appareils de Classe I, s'assurer que l'installation électrique de votre intérieur dispose d'une mise à la terre adéquate.
- Reliez l'aspirateur du conduit de cheminée avec un tube ayant un diamètre minimum de 120 mm. Le parcours des fumées doit être le plus court possible.
- Respecter toutes les normes concernant l'évacuation de l'air.
- Ne reliez pas la hotte aspirante aux conduits de cheminée qui acheminent les fumées de combustion (par ex. de

- chaudières, de cheminées, etc.).
- Si vous utilisez l'aspirateur en même temps que des appareils non électriques (par ex. fonctionnant au gaz), veillez à ce que la pièce soit adéquatement ventilée, afin d'empêcher le retour du flux des gaz d'évacuation. Si vous utilisez la hotte de cuisine en même temps que des appareils non alimentés à l'électricité, la pression négative dans la pièce ne doit pas dépasser 0,04 mbar, afin d'éviter que les fumées soient réaspirées dans la pièce où se trouve la hotte.
  - Ne pas évacuer l'air à travers une conduite utilisée pour l'évacuation des fumées des appareils de combustion alimentés au gaz ou avec d'autres combustibles.
  - Si le cordon d'alimentation est endommagé, faites-le remplacer par le fabricant ou par un technicien d'un service après-vente agréé.
  - Branchez la fiche à une prise conforme aux normes en vigueur et dans une position accessible.
  - En ce qui concerne les dimensions techniques et de sécurité à adopter pour l'évacuation des fumées, veuillez vous conformer scrupuleusement aux règlements établis par les autorités locales.

 **AVERTISSEMENT** : Avant d'installer la hotte, retirer les films de protection.

- Utilisez exclusivement des vis et des petites fournitures du type adapté pour la hotte.

 **AVERTISSEMENT** : toute installation de vis et de dispositifs de fixation non conformes à ces instructions peut entraîner des risques de décharges électriques.

- Ne pas observer directement avec des instruments optiques (jumelles, lentilles grossissantes...).
- Ne flambez pas des mets sous la hotte : sous risque de développer un incendie.
- Cet appareil peut être utilisé par des enfants de plus de 8 ans et par des personnes dont les capacités physiques, sensorielles ou mentales sont diminuées ou ayant une expérience et des connaissances insuffisantes, pourvu que ce soit sous la surveillance attentive d'une personne responsable et après avoir reçu des instructions sur la

manière d'utiliser cet appareil en toute sécurité et sur les dangers que cela comporte. Assurez-vous que les enfants ne jouent pas avec cet appareil. Le nettoyage et l'entretien de la part de l'utilisateur ne doivent pas être effectués par des enfants, à moins qu'ils ne soient surveillés.

- Surveillez les enfants. S'assurer qu'ils ne jouent pas avec l'appareil.
- Cet appareil n'est pas destiné à être utilisé par des personnes (enfants compris) dont les capacités physiques, sensorielles ou mentales sont diminuées ou ayant une expérience et des connaissances insuffisantes, à moins que celles-ci ne soient attentivement surveillées et instruites.



Les parties accessibles peuvent devenir très chaudes durant l'utilisation des appareils de cuisson.

- Nettoyer et/ou remplacer les filtres après le délai indiqué (danger d'incendie). Voir le paragraphe Nettoyage et Entretien.
- Veillez à ce que la pièce bénéficie d'une ventilation adéquate lorsque la hotte fonctionne en même temps que des appareils utilisant du gaz ou d'autres combustibles (non applicable aux appareils qui évacuent l'air uniquement dans la pièce).
- Le symbole  marqué sur le produit ou sur son emballage indique que ce produit ne peut pas être éliminé comme déchet ménager normal. Lorsque ce produit doit être éliminé, veuillez le remettre à un centre de collecte prévu pour le recyclage du matériel électrique et électronique. En vous assurant que cet appareil est éliminé correctement, vous participez à prévenir des conséquences potentiellement négatives pour l'environnement et pour la santé, qui risqueraient de se présenter en cas d'élimination inappropriée. Pour toute information supplémentaire sur le recyclage de ce produit, contactez votre municipalité, votre déchetterie locale ou le magasin où vous avez acheté ce produit.

## 2. UTILISATION

- Cette hotte aspirante a été conçue exclusivement pour un usage domestique, dans le but d'éliminer les odeurs de cuisine.
- Ne jamais utiliser la hotte pour des objectifs différents de ceux pour lesquels elle a été conçue.
- Ne jamais laisser un feu vif allumé sous la hotte lorsque celle-ci est en fonction.
- Régler l'intensité du feu de manière à l'orienter exclusivement vers le fond de la casserole, en vous assurant qu'il ne déborde pas sur les côtés.
- Contrôler constamment les fri-teuses durant leur utilisation : l'huile surchauffée risque de s'incendier.

- Nettoyer les filtres à graisse tous les 2 mois de fonctionnement ou plus souvent en cas d'utilisation particulièrement intense. Ces filtres peuvent être lavés au lave-vaisselle (Z).

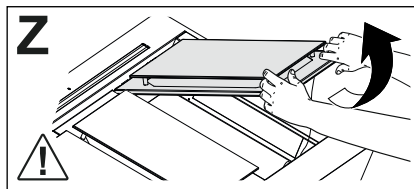

- Voyants commandes si présents.
- Nettoyer la hotte avec un chiffon humide et un détergent liquide neutre.

## 3. NETTOYAGE ET ENTRETIEN

**Avertissement !** Le dispositif montant la technologie Silence Boost est sans entretien.

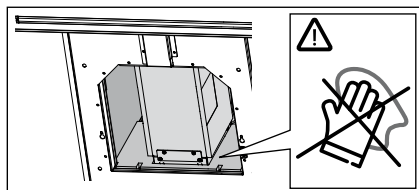

- Le filtre à charbon actif ne peut être ni lavé ni régénéré et il doit être remplacé environ tous les 4 mois de fonctionnement ou plus souvent en cas d'utilisation particulièrement intense (W).

**Attention:** La connection à la sortie de 200W doit être faite par le constructeur, par votre service d'après-vente ou tout de même par une personne qualifiée à fin d'éviter toute sorte de risque.

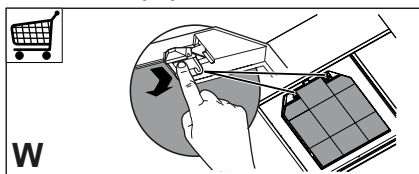
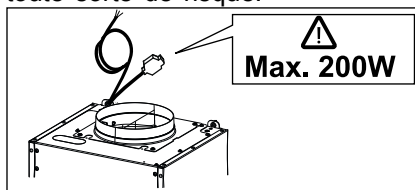

## 4. COMMANDES



Touche	Fonction	Afficheur
<b>A</b>	Appui bref : Active/Désactive les fonctions du clavier, toutes les touches s'éclairent en blanc. Le moteur étant On, éteint le moteur en laissant actives les fonctions du clavier. Le moteur étant Off, le clavier demeure actif pendant 1 minute.	-
	Avec le moteur Off (en gardant l'appui sur la touche pendant 3 secondes) : le clavier est Verrouillé/Déverrouillé. Par exemple, pour nettoyer le verre sans activer aucune fonction.	Actif : Toutes les touches clignotent . Non actif: Touches fixes pendant 1 minute.
<b>B</b>	Active la première vitesse.	La touche passe du blanc au rouge.
	<b>LE MOTEUR ÉTANT ARRÊTÉ</b> Garder la touche appuyée pendant 3 secondes pour Activer / Désactiver la fonction <b>H2H</b> et la télécommande.	<b>ON</b> : 5 clignotements de la touche <b>C</b> . <b>OFF</b> : 5 clignotements de la touche <b>D</b> .
<b>C</b>	Active la deuxième vitesse.	La touche passe du blanc au rouge.
<b>D</b>	Active la troisième vitesse.	La touche passe du blanc au rouge.
<b>E</b>	Active la vitesse <b>Intensive 1</b> temporisée à 10 minutes, à la fin de ce délai, le système retourne à la vitesse précédemment paramétrée. Pour l'invalider, changer la vitesse ou appuyer sur la touche <b>A</b> .	La touche passe du blanc au rouge.
	Garder l'appui sur la touche pendant environ 3 secondes, pour activer/désactiver l'alarme des filtres à charbon actif. Le moteur étant Off	<b>ON</b> : <b>G</b> clignote 5 fois. <b>OFF</b> : <b>G</b> clignote 3 fois.
<b>S</b>	Active la vitesse <b>Intensive 2</b> temporisée à 5 minutes, à la fin de ce délai, le système retourne à la vitesse précédemment paramétrée. Pour l'invalider, changer la vitesse ou appuyer sur la touche <b>A</b> .	La touche passe du blanc au rouge.
<b>F</b>	Active la vitesse <b>BREEZE</b> temporisée à 60 minutes, à la fin de ce délai le moteur s'éteint. Pour l'invalider, changer la vitesse ou appuyer sur la touche <b>A</b> .	La touche passe du blanc au rouge.
<b>G</b>	Touche de signalisation alarme Filtres. Touche normalement éteinte, elle s'affiche seulement lorsque l'alarme filtres est en cours. Pour réinitialiser l'alarme, appuyer sur cette touche pendant 3 secondes. Le moteur étant Off	Touche <b>G</b> allumée fixe : signale la nécessité de laver les filtres à graisse métalliques. L'alarme entre en fonction après 40 heures de fonctionnement effectif de la hotte. Touche <b>G</b> clignotante :signale la nécessité de remplacer les filtres à charbon actif. Laver également les filtres à graisse métalliques. L'alarme entre en fonction après 160 heures de fonctionnement effectif de la hotte.
<b>H</b>	Touche de signalisation <b>H2H</b> . Touche normalement éteinte, elle s'affiche seulement lorsque la table de cuisson est reliée à la hotte.	La touche passe au rouge.
<b>I</b>	Allume et éteint l'éclairage à l'intensité maximum.	-
	Garder l'appui sur la touche pour varier l'intensité de l'éclairage de manière croissante ou décroissante.	-

## 5. TELECOMMANDE (FOURNIE SUR DEMANDE)

## 6. ÉCLAIRAGE

- Pour le remplacement, contacter le Service après-vente («Pour l'achat, s'adresser au service après-vente»)..

## 7. HOTTE HOB<sup>2</sup>HOOD

Il s'agit d'une fonction automatique avancée qui raccorde la plaque de cuisson à une hotte spéciale. Un dispositif de communication à signal infrarouge est installé sur la plaque et sur la hotte.

La vitesse de ventilation est automatiquement définie en fonction des paramétrages et la température de la casserole la plus chaude sur la plaque de cuisson. Le ventilateur peut également être utilisé en mode manuel à partir de la plaque de cuisson.

**i** Au départ, la télécommande est désactivée pour la plupart des hottes. Activez-la avant d'utiliser cette fonction.

Lorsque vous utilisez l'appareil avec la fonction:

- Protégez le panneau de la hotte contre la lumière directe du soleil.
- Ne pointez pas de lumière halogène sur le panneau de la hotte.
- Ne couvrez pas le panneau de la plaque de cuisson (par ex., main ou poignée de casserole).

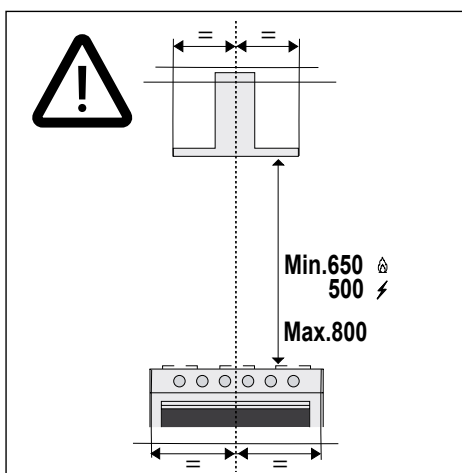

# INDICE

1. INFORMAZIONI SULLA SICUREZZA.....	24
2. USO .....	27
3. PULIZIA E MANUTENZIONE .....	27
4. COMANDI .....	28
5. TELECOMANDO (OPZIONALE).....	28
6. ILLUMINAZIONE .....	28
7. HOB <sup>2</sup> HOOD (H2H).....	29

## PENSATI PER VOI

Grazie per aver acquistato un'apparecchiatura Electrolux. Avete scelto un prodotto che ha alle spalle decenni di esperienza professionale e innovazione. Ingegnoso ed elegante, è stato progettato pensando a voi. Per questo, ogni qualvolta lo utilizzate, potete essere certi di ottenere sempre i migliori risultati.

Benvenuti in Electrolux.

### Visitate il nostro sito web per:



Ricevere consigli per l'uso, scaricare i nostri opuscoli, risolvere eventuali problemi, ottenere informazioni sull'assistenza:

**[www.electrolux.com](http://www.electrolux.com)**



Registrare il vostro prodotto e ottenere un servizio migliore:

**[www.registerelectrolux.com](http://www.registerelectrolux.com)**



Acquistare accessori, materiali di consumo e ricambi originali per la vostra apparecchiatura:

**[www.electrolux.com/shop](http://www.electrolux.com/shop)**

## SUPPORTO CLIENTI E MANUTENZIONE

Consigliamo sempre l'impiego di ricambi originali.

Quando si contatta il Centro di Assistenza Autorizzato, accertarsi di disporre dei seguenti dati: Modello, Codice prodotto (PNC), Numero di serie.

Le informazioni si trovano sulla targhetta dati.



Avvertenza / Attenzione - Importanti informazioni per la sicurezza



Informazioni e suggerimenti generali



Informazioni sull'ambiente

Con riserva di modifiche.

## 1. INFORMAZIONI SULLA SICUREZZA

**i** Per la propria sicurezza e per il corretto funzionamento dell'apparecchio, si prega di leggere attentamente questo manuale prima dell'installazione e della messa in funzione. Tenere queste istruzioni sempre insieme all'apparecchio, anche in caso di cessione o trasferimento a terzi. È importante che gli utilizzatori conoscano tutte le caratteristiche di funzionamento e sicurezza dell'apparecchio.



Il collegamento dei cavi deve essere effettuato da un tecnico competente.

- Il fabbricante non potrà ritenersi responsabile per eventuali danni risultanti da un'installazione o utilizzazione impropria.
- La distanza minima di sicurezza tra il piano cottura e la cappa aspirante è di 650 mm (alcuni modelli possono essere installati a un'altezza inferiore; vedere il paragrafo relativo alle dimensioni di lavoro e all'installazione).
- Se le istruzioni di installazione del piano cottura a gas specificano una distanza maggiore di quella sopra indicata, è necessario tenerne conto.
- Controllare che la tensione di rete corrisponda a quella indicata sulla targa dati applicata all'interno della cappa.
- I dispositivi di sezionamento devono essere installati nell'impianto fisso in conformità alle normative sui sistemi di cablaggio.
- Per gli apparecchi di Classe I, controllare che la rete di alimentazione domestica disponga di un adeguato collegamento a massa.
- Collegare la cappa alla canna fumaria con un tubo di diametro minimo di 120 mm. Il percorso dei fumi deve essere il più corto possibile.
- Devono essere rispettate tutte le normative riguardanti lo scarico dell'aria.
- Non collegare la cappa aspirante ai condotti fumari che trasportano fumi di combustione (per es. di caldaie, camini ecc.).
- Se la cappa è utilizzata in combinazione con apparecchi non elettrici (per es. apparecchi a gas), deve essere

garantito un sufficiente grado di aerazione nel locale per impedire il ritorno di flusso dei gas di scarico. Quando la cappa per cucina è utilizzata in combinazione con apparecchi non alimentati dalla corrente elettrica, la pressione negativa nel locale non deve superare 0,04 mbar per evitare che i fumi vengano riaspirati nel locale dalla cappa.

- L'aria non deve essere evacuata attraverso un condotto utilizzato per lo scarico dei fumi da apparecchi di combustione alimentati a gas o altri combustibili.
- Il cavo di alimentazione, se danneggiato, deve essere sostituito dal fabbricante o da un tecnico del servizio assistenza.
- Collegare la spina ad una presa di tipo conforme alle normative vigenti e in posizione accessibile.
- Relativamente alle misure tecniche e di sicurezza da adottare per lo scarico dei fumi è importante attenersi scrupolosamente ai regolamenti stabiliti dalle autorità locali.

 **AVVERTENZA:** prima di installare la cappa, rimuovere le pellicole di protezione.

- Usare solo viti e minuteria di tipo idoneo per la cappa.

 **AVVERTENZA:** la mancata installazione delle viti o dei dispositivi di fissaggio in conformità alle presenti istruzioni può comportare rischi di scosse elettriche.

- Non osservare direttamente con strumenti ottici (binocolo, lente d'ingrandimento....).
- Non cuocere al flambé sotto la cappa: si potrebbe sviluppare un incendio.
- Questo apparecchio può essere utilizzato da bambini di età non inferiore a 8 anni e da persone con ridotte capacità psico-fisico-sensoriali o con esperienza e conoscenze insufficienti, purché attentamente sorvegliati e istruiti su come utilizzare in modo sicuro l'apparecchio e sui pericoli che ciò comporta. Assicurarsi che i bambini non giochino con l'apparecchio. Pulizia e manutenzione da parte dell'utente non devono essere effettuate da bambini, a meno che non siano sorvegliati.
- Sorvegliare i bambini, assicurandosi che non giochino

con l'apparecchio.

- L'apparecchio non deve essere utilizzato da persone (bambini compresi) con ridotte capacità psico-fisico-sensoriali o con esperienza e conoscenze insufficienti, a meno che non siano attentamente sorvegliate e istruite.



Le parti accessibili possono diventare molto calde durante l'uso degli apparecchi di cottura.

- Pulire e/o sostituire i filtri dopo il periodo di tempo specificato (pericolo di incendio). Vedere il paragrafo Manutenzione e pulizia.
- Deve essere presente un'adeguata ventilazione nel locale quando la cappa è utilizzata contemporaneamente ad apparecchi che utilizzano gas o altri combustibili (non applicabile ad apparecchi che scaricano unicamente l'aria nel locale).
- Il simbolo  sul prodotto o sulla sua confezione indica che il prodotto non può essere smaltito come un normale rifiuto domestico. Il prodotto da smaltire deve essere conferito presso un apposito centro di raccolta per il riciclaggio dei componenti elettrici ed elettronici. Assicurandosi che questo prodotto sia smaltito correttamente, si contribuirà a prevenire potenziali conseguenze negative per l'ambiente e per la salute che potrebbero altrimenti derivare dal suo smaltimento inadeguato. Per informazioni più dettagliate sul riciclaggio di questo prodotto, contattare il Comune, il servizio locale di smaltimento rifiuti oppure il negozio dove è stato acquistato il prodotto.

## 2. USO

- La cappa aspirante è progettata esclusivamente per l'uso domestico allo scopo di eliminare gli odori dalla cucina.
- Non usare mai la cappa per scopi diversi da quelli per cui è stata progettata.
- Non lasciare mai fiamme alte sotto la cappa quando è in funzione.
- Regolare l'intensità della fiamma in modo da dirigerla esclusivamente verso il fondo del recipiente di cottura, assicurandosi che non ne avvolga i lati.
- Le friggitorici devono essere costantemente controllate durante l'uso: l'olio surriscaldato potrebbe incendiarsi.

## 3. PULIZIA E MANUTENZIONE

**Avvertenza!** Il dispositivo con tecnologia Silence Boost è esente da manutenzione.

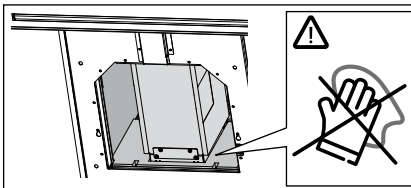

- Il filtro al carbone attivo non è lavabile né è rigenerabile e deve essere sostituito ogni 4 mesi di funzionamento circa o più frequentemente in caso di utilizzo molto intenso (**W**).

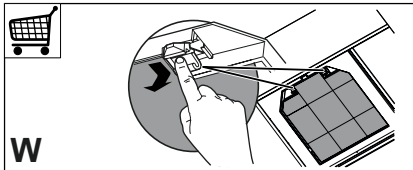

- I filtri antigrasso devono essere puliti ogni 2 mesi di funzionamento o più frequentemente in caso di utilizzo molto intenso e possono essere lavati in lavastoviglie (**Z**).

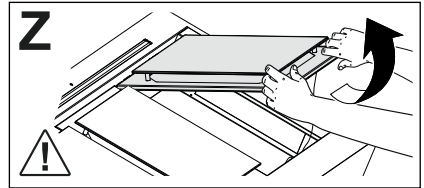

- Spie comandi ove presenti.
- Pulire la cappa utilizzando un panno umido e un detergente liquido neutro.

**Attenzione:** Il collegamento all'uscita da 200W deve essere realizzato dal costruttore, dal suo servizio di assistenza tecnica o comunque da una persona con qualifica simile, in modo da evitare ogni rischio.

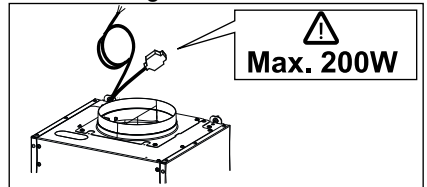

## 4. COMANDI

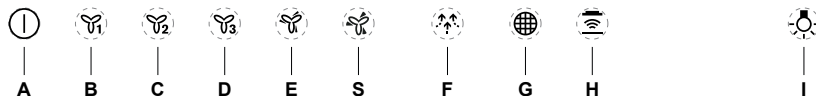

Tasto	Funzione	Display
<b>A</b>	Pressione Breve: Attiva/Disattiva le funzioni della tastiera, tutti i tasti si illuminano di bianco. A motore On, spegne il motore lasciando attive le funzioni della tastiera. A motore Off, la tastiera rimane attiva per 1 minuto.	-
	A motore Off (tenendo il tasto premuto per circa 3 secondi): si Attiva/Disattiva il blocco tastiera. Ad esempio per pulire il Vetro senza attivare nessuna funzione.	Attivo: Lampeggiano tutti i tasti. Disattivo: Tasti fissi per 1 minuto.
<b>B</b>	Attiva la prima velocità.	Il tasto da bianco diventa di colore rosso.
<b>C</b>	<b>MOTORE SPENTO</b> Tenendo il tasto premuto per circa 3 secondi si attiva/disattiva la funzione <b>H2H</b> e il telecomando.	<b>ON:</b> 5 lampeggi del tasto <b>C</b> . <b>OFF:</b> 5 lampeggi del tasto <b>D</b> .
<b>C</b>	Attiva la seconda velocità.	Il tasto da bianco diventa di colore rosso.
<b>D</b>	Attiva la terza velocità.	Il tasto da bianco diventa di colore rosso.
<b>E</b>	Attiva la velocità <b>Intensiva 1</b> temporizzata a 10 minuti, al termine del tempo il sistema ritorna alla velocità precedentemente impostata. Si disabilita cambiando velocità o premendo il tasto <b>A</b> .	Il tasto da bianco diventa di colore rosso.
	Tenendo il tasto premuto per circa 3 secondi, si Attiva / Disattiva l'allarme dei Filtri al Carbone attivo a motore spento.	<b>ON: G</b> lampeggia 5 volte. <b>OFF: G</b> lampeggia 3 volte.
<b>S</b>	Attiva la velocità <b>Intensiva 2</b> temporizzata a 5 minuti, al termine del tempo il sistema ritorna alla velocità precedentemente impostata. Si disabilita cambiando velocità o premendo il tasto <b>A</b> .	Il tasto da bianco diventa di colore rosso.
<b>F</b>	Attiva la velocità <b>BREEZE</b> temporizzata a 60 minuti, al termine del tempo il motore si spegne. Si disabilita cambiando velocità o premendo il tasto <b>A</b> .	Il tasto da bianco diventa di colore rosso.
<b>G</b>	Tasto segnalazione allarme Filtri. Tasto normalmente spento, si visualizza solo con l'allarme filtri in corso. Premendo il tasto per circa 3 secondi si effettua il reset dell'allarme a motore spento.	Tasto <b>G</b> acceso fisso: segnala la necessità di lavare i filtri antigrasso metallici. L'allarme entra in funzione dopo 40 ore di lavoro effettivo della Cappa. Tasto <b>G</b> lampeggiante: segnala la necessità di sostituire i filtri al carbone attivo e devono anche essere lavati i filtri antigrasso metallici. L'allarme entra in funzione dopo 160 ore di lavoro effettivo della Cappa.
<b>H</b>	Tasto segnalazione <b>H2H</b> . Tasto normalmente spento, si visualizza solo quando il piano cottura è collegato alla Cappa.	Il tasto diventa di colore rosso.
<b>I</b>	Accende e spegne l'impianto di illuminazione alla massima intensità.	-
	Tenendo il tasto premuto si cambia l'intensità della luce in modo crescente o decrescente.	-

## 5. TELECOMANDO (OPZIONALE)

## 6. ILLUMINAZIONE

- Per la sostituzione contattare l'Assistenza Tecnica ("Per l'acquisto rivolgersi all'assistenza tecnica").

## 7. HOB<sup>2</sup>HOOD (H2H)

Si tratta di una funzione automatica avanzata che collega il piano cottura ad una cappa specifica. Sia il piano cottura che la cappa sono dotati di un dispositivo di segnali a infrarossi. La velocità di aspirazione della cappa viene definita automaticamente in base all'impostazione della modalità e alla temperatura della pentola più calda sul piano cottura. È anche possibile impostare la velocità di aspirazione della cappa manualmente dal piano cottura.

**i** Per la maggior parte delle cappe, il telecomando è originariamente disattivato. Attivarlo prima di utilizzare questa funzione.

Quando si utilizza l'apparecchio con questa funzione:

- Proteggere il pannello della cappa dalla luce solare diretta.
- Non puntare luci alogene sul pannello della cappa.
- Non coprire il pannello del piano cottura (es. manico o maniglia della padella).

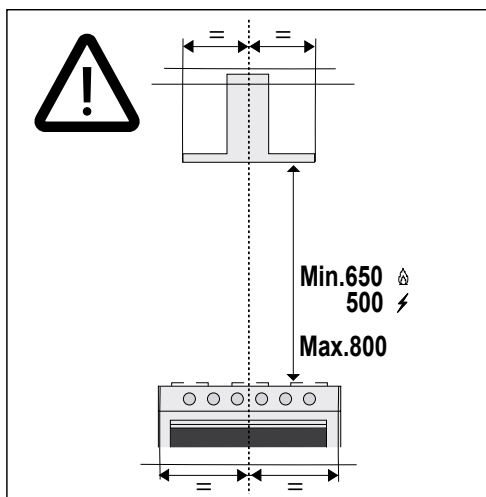





[electrolux.com/shop](http://electrolux.com/shop)



991.0690.558\_03 - 231017  
D00008970\_02

