



**Benutzerinformation**  
Mikrowellenofen

DE

**EB3GL9CN**  
**EB3GL9SP**



## WIR DENKEN AN SIE

Danke, dass Sie ein Gerät von Electrolux gekauft haben. Sie haben sich für ein Produkt entschieden, in dem jahrzehntelange Berufserfahrung und Innovation stecken. Bei der Entwicklung dieses genialen und eleganten Geräts haben wir an Sie gedacht. Wann immer Sie das Gerät verwenden, können Sie sicher sein, dass Sie jedes Mal großartige Ergebnisse erzielen.

Willkommen bei Electrolux.

**Besuchen Sie unsere Website, um:**



Anwendungshinweise, Prospekte, Informationen zu Fehlerbehebung, Service und Reparatur zu erhalten:

**[www.electrolux.com/support](http://www.electrolux.com/support)**



Ihr Produkt für einen besseren Service zu registrieren:

**[www.registerelectrolux.com](http://www.registerelectrolux.com)**



Zubehör, Verbrauchsmaterial und Original-Ersatzteile für Ihr Gerät zu kaufen:

**[www.electrolux.com/shop](http://www.electrolux.com/shop)**

## KUNDENDIENST UND SERVICE

Verwenden Sie ausschließlich Original-Ersatzteile.

Halten Sie folgende Angaben bereit, wenn Sie sich an unseren autorisierten Kundendienst wenden: Modell, PNC, Seriennummer.

Die Daten finden Sie auf dem Typenschild.

 Warnungs-/Sicherheitshinweise

 Allgemeine Informationen und Empfehlungen

 Informationen zum Umweltschutz

Änderungen vorbehalten.

## INHALTSVERZEICHNIS

1. SICHERHEITSHINWEISE.....	3
2. SICHERHEITSANWEISUNGEN.....	6
3. GERÄTEBESCHREIBUNG.....	9
4. BEDIENFELD.....	10
5. VOR DEM ERSTEN GEBRAUCH.....	12
6. TÄGLICHER GEBRAUCH.....	12
7. UHRFUNKTIONEN.....	15
8. AUTOMATIKPROGRAMME.....	15
9. VERWENDEN DES ZUBEHÖRS.....	16
10. ZUSATZFUNKTIONEN.....	16
11. RATSCHLÄGE UND TIPPS.....	18
12. REINIGUNG UND PFLEGE.....	23
13. FEHLERSUCHE.....	24
14. ENERGIEEFFIZIENZ.....	26
15. GARANTIE.....	26
16. UMWELTTIPPS.....	27

## 1. ⚠️ SICHERHEITSHINWEISE

Lesen Sie vor der Installation und Verwendung des Gerätes die mitgelieferte Anleitung sorgfältig durch. Der Hersteller ist nicht verantwortlich für Verletzungen oder Schäden, die durch unsachgemäße Installation oder Verwendung entstehen. Bewahren Sie die Anweisungen immer an einem sicheren und zugänglichen Ort auf, um sie später wiederverwenden zu können.

### 1.1 Sicherheit von Kindern und schutzbedürftigen Personen

- Das Gerät kann von Kindern ab 8 Jahren und Personen mit eingeschränkten physischen, sensorischen oder geistigen Fähigkeiten oder mit mangelnder Erfahrung und/oder mangelndem Wissen nur dann verwendet werden, wenn sie durch eine für ihre Sicherheit zuständige Person beaufsichtigt werden oder in die sichere Verwendung des Geräts eingewiesen wurden und die mit dem Gerät verbundenen Gefahren verstanden haben. Kinder unter 8 Jahren sowie Personen mit schweren Behinderungen oder Mehrfachbehinderung sollten vom Gerät ferngehalten werden, wenn sie nicht ständig beaufsichtigt werden.
- Kinder müssen beaufsichtigt werden, und es ist sicher zu stellen, dass sie nicht mit dem Gerät spielen.
- Halten Sie sämtliches Verpackungsmaterial von Kindern fern, und entsorgen Sie es angemessen.
- **WARNUNG:** Das Gerät und zugängliche Teile werden während des Betriebs heiss. Halten Sie Kinder und Haustiere vom Gerät fern, wenn es in Betrieb ist oder abkühlt.
- Falls Ihr Gerät mit einer Kindersicherung ausgestattet ist, sollte diese aktiviert werden.
- Wartung oder Reinigung des Geräts darf nicht von Kindern ohne Aufsicht erfolgen.

## 1.2 Allgemeine Sicherheitshinweise

- Dieses Gerät ist nur zum Kochen bestimmt.
- Dieses Gerät ist für den häuslichen Gebrauch im Haushalt in Innenräumen konzipiert.
- Dieses Gerät kann in Büros, Hotelzimmern, Bed & Breakfast-Gästezimmern, Bauernhöfen und anderen ähnlichen Unterkünften verwendet werden, wenn das Niveau des (durchschnittlichen) Haushaltsverbrauchs nicht überschritten wird.
- Die Installation des Geräts und der Austausch des Kabels muss von einer Fachkraft vorgenommen werden.
- Verwenden Sie das Gerät nicht, bevor Sie es in die Einbaustruktur eingebaut haben.
- Trennen Sie das Gerät von der Stromversorgung, bevor Sie Wartungsarbeiten vornehmen.
- Wenn das Netzkabel beschädigt ist, muss es vom Hersteller, seinem autorisierten Kundenservice oder einer gleichermassen qualifizierten Person ausgetauscht werden, um Gefährdungen durch elektrischen Strom zu vermeiden.
- **WARNUNG:** Stellen Sie sicher, dass das Gerät abgeschaltet ist, bevor Sie das Leuchtmittel ersetzen, um die Gefahr eines elektrischen Stromschlags zu vermeiden.
- **WARNUNG:** Das Gerät und zugängliche Teile werden während des Betriebs heiss. Achten Sie darauf, die Heizelemente und die Oberflächen im Backofen nicht zu berühren.
- Verwenden Sie immer Topfhandschuhe, wenn Sie Zubehör oder Backofengeschirr in den Backofen stellen oder herausnehmen.
- Aktivieren Sie nicht die Mikrowellenfunktion bei leerem Gerät. Metallteile im Garraum können zu Funkenschlag führen.
- Beim Mikrowellengaren dürfen keine Speise- oder Getränkebehälter aus Metall verwendet werden. Dies gilt nicht, wenn der Hersteller die Grösse und Form der für das Mikrowellengaren geeigneten Metallbehälter angibt.

- **WARNUNG:** Wenn die Tür oder die Türdichtungen beschädigt sind, darf das Gerät erst nach Reparatur durch eine Fachkraft verwendet werden.
- **WARNUNG:** Nur eine Fachkraft kann Wartungs- oder Reparaturarbeiten vornehmen, bei denen die Abdeckung abgenommen wird, welche Schutz gegen Mikrowellen bietet.
- **WARNUNG:** Erhitzen Sie keine Flüssigkeiten oder Lebensmittel in versiegelten Behältern. Diese können explodieren.
- Verwenden Sie nur Zubehör, das für den Einsatz in Mikrowellenherden geeignet ist.
- Wenn Sie Lebensmittel in Behältern aus Kunststoff oder Papier erwärmen, beobachten Sie das Gerät aufmerksam, da die Möglichkeit einer Entflammung besteht.
- Das Gerät dient dem Erhitzen von Lebensmitteln und Getränken. Beim Trocknen von Lebensmitteln oder Kleidung und Erhitzen von Wärmepads, Slippers, Schwämmen, feuchten Tüchern und ähnlichem besteht Verletzungs-, Entzündungs- oder Brandgefahr.
- Bei Rauchentwicklung schalten Sie das Gerät aus oder trennen es vom Stromnetz und lassen die Tür geschlossen, um jegliche Flammen zu ersticken.
- Beim Erhitzen von Getränken in der Mikrowelle kann es zu verzögertem Überkochen kommen. Beim Umgang mit dem Behälter vorsichtig sein.
- Der Inhalt von Babyflaschen und Babynahrungsbehältern sollte umgerührt oder geschüttelt und die Temperatur vor dem Verzehr überprüft werden, um Verbrennungen zu vermeiden.
- Eier in ihrer Schale und ganz hartgekochte Eier dürfen nicht im Gerät erhitzt werden, da sie selbst nach Ende des Erhitzens in der Mikrowelle explodieren können.
- Zum Entfernen der Schienen ziehen Sie zunächst das vordere Teil und dann das hintere Ende der Schienen weg von den Seitenwänden. Führen Sie zum Einsetzen der

Einhängegeritter die obigen Schritte in umgekehrter Reihenfolge aus.

- Das Gerät muss regelmässig gereinigt und jegliche Lebensmittelreste entfernt werden.
- Reinigen Sie das Gerät nicht mit einem Dampfreiniger.
- Benutzen Sie zum Reinigen der Glasabdeckung des Herdes keine scharfen Scheuermittel oder Metallschwämmchen – sie könnten die Glasfläche verkratzen und zum Zersplittern der Scheibe führen.
- Mangelnde Sauberkeit des Geräts könnte eine Beschädigung der Oberfläche mit sich bringen, die sich negativ auf die Lebensdauer des Geräts auswirken und zu Gefahrensituationen führen kann.

## 2. SICHERHEITSANWEISUNGEN

### 2.1 Aufstellen

 **WARNUNG!**  
Das Gerät darf nur von einer Fachkraft installiert werden.

- Entfernen Sie die gesamte Verpackung.
- Montieren oder verwenden Sie ein beschädigtes Gerät nicht.
- Halten Sie sich an die mitgelieferte Montageanleitung.
- Seien Sie beim Bewegen des Gerätes vorsichtig, da es sehr schwer ist. Tragen Sie stets Sicherheitshandschuhe und festes Schuhwerk.
- Ziehen Sie das Gerät nicht am Türgriff.
- Installieren Sie das Gerät an einem sicheren, geeigneten Aufstellort, der die Installationsanforderungen erfüllt.
- Die Mindestabstände zu anderen Geräten und Küchenmöbeln sind einzuhalten.
- Prüfen Sie vor Montage des Geräts, dass sich die Ofentür unbehindert öffnen lässt.
- Das Gerät ist mit einem elektrischen Kühlsystem ausgestattet. Es muss mit der Stromversorgung betrieben werden.
- Das Einbaugerät muss die Beständigkeitsanforderungen nach DIN 68930 erfüllen.

Mindesthöhe des Schrankes (Mindesthöhe des Schrankes unter Arbeitsplatte)	381 (381) mm
Breite des Schrankes	550 mm
Tiefe des Schrankes	550 (580) mm
Höhe der Vorderseite des Geräts	378 mm
Höhe der Rückseite des Geräts	375 mm
Breite der Vorderseite des Geräts	549 mm
Breite der Rückseite des Geräts	520 mm
Tiefe des Gerätes	568 mm
Einbautiefe des Gerätes	547 mm
Tiefe bei geöffneter Tür	820 mm
Mindestgrösse der Lüftungsöffnung. Öffnung unten auf der Rückseite	560x20 mm
Netzkabellänge. Kabel in der rechten Ecke auf der Rückseite	2500 mm
Befestigungsschrauben	4x12 mm

## 2.2 Elektroanschluss

### **WARNUNG!**

Brand- und Stromschlaggefahr.

- Alle elektrischen Anschlüsse sind von einem geprüften Elektriker vorzunehmen.
- Das Gerät muss geerdet sein.
- Achten Sie darauf, dass die Parameter auf dem Typenschild mit den elektrischen Werten der Netzstromversorgung übereinstimmen.
- Schliessen Sie das Gerät unbedingt an eine sachgemäss installierte Schutzkontaktsteckdose an.
- Verwenden Sie keine Mehrfachsteckdosen oder Verlängerungskabel.
- Achten Sie darauf, Netzstecker und Netzkabel nicht zu beschädigen. Falls das Netzkabel des Geräts ersetzt werden muss, lassen Sie diese Arbeit durch unseren autorisierten Kundendienst durchführen.
- Achten Sie darauf, dass das Netzkabel die Gerätetür nicht berührt oder in ihre Nähe gelangt, insbesondere wenn die Tür heiss ist.
- Alle Teile zum Schutz vor direktem Berühren sowie die isolierten Teile müssen so befestigt werden, dass sie nicht ohne Werkzeug entfernt werden können.
- Stecken Sie den Netzstecker erst am Ende der Installation in die Steckdose. Stellen Sie sicher, dass der Netzstecker nach der Montage noch zugänglich ist.
- Falls die Steckdose lose ist, schliessen Sie den Netzstecker nicht an.
- Ziehen Sie nicht am Netzkabel, wenn Sie das Gerät von der Stromversorgung trennen möchten. Ziehen Sie stets am Netzstecker.
- Verwenden Sie nur geeignete Trenneinrichtungen: Überlastschalter, Sicherungen (Schraubsicherungen müssen aus dem Halter entfernt werden können), Fehlerstromschutzschalter und Schütze.
- Die elektrische Installation muss eine Trenneinrichtung aufweisen, mit der das Gerät allpolig von der Spannungsversorgung getrennt werden

kann. Die Trenneinrichtung muss mit einer Kontaktöffnungsbreite von mindestens 3 mm ausgeführt sein.

- Dieses Gerät wird mit einem Netzstecker und einem Netzkabel geliefert.

## 2.3 Bedienung

### **WARNUNG!**

Verletzungs-, Verbrennungs- und Stromschlaggefahr oder Explosionsgefahr.

- Nehmen Sie keine technischen Änderungen am Gerät vor.
- Stellen Sie sicher, dass die Lüftungsöffnungen nicht blockiert sind.
- Lassen Sie das Gerät bei Betrieb nicht unbeaufsichtigt.
- Schalten Sie das Gerät nach jedem Gebrauch ab.
- Gehen Sie beim Öffnen der Tür vorsichtig vor, wenn das Gerät in Betrieb ist. Heisse Luft kann entweichen.
- Bedienen Sie das Gerät nicht mit nassen Händen oder wenn es mit Wasser in Kontakt gekommen ist.
- Üben sie keinen Druck auf die offene Tür aus.
- Benutzen Sie das Gerät nicht als Arbeits- oder Abstellfläche.
- Öffnen Sie die Gerätetür vorsichtig. Die Verwendung von Zutaten, die Alkohol enthalten, kann eine Mischung aus Alkohol und Luft zur Folge haben.
- Achten Sie beim Öffnen der Tür darauf, dass keine Funken oder offene Flammen in das Gerät gelangen.
- Bringen Sie keine entflammaren Produkte oder nasse Gegenstände mit entflammaren Produkten in das Gerät, in die Nähe des Geräts oder auf das Gerät.
- Heizen Sie das Gerät nicht mit der Mikrowellenfunktion vor.

### **WARNUNG!**

Risiko von Schäden am Gerät.

- Um Beschädigungen oder Verfärbungen der Emaillebeschichtung zu vermeiden:
  - Legen Sie keine Aluminiumfolie direkt auf den Garraumboden des Geräts.

- Füllen Sie kein Wasser in das heiße Gerät.
- Bewahren Sie kein feuchtes Geschirr oder Lebensmittel im Gerät auf, wenn Sie den Garvorgang beendet haben.
- Gehen Sie beim Herausnehmen oder Einsetzen des Zubehörs sorgfältig vor.
- Verfärbungen der Emaille- oder Edelstahlbeschichtung haben keine Auswirkung auf die Leistung des Geräts.
- Verwenden Sie für nasse Kuchen eine tiefes Blech. Fruchtsäfte verursachen Flecken, die möglicherweise permanent sind.
- Garen Sie immer bei geschlossener Backofentür.
- Ist das Gerät hinter einer Möbelfront (z. B. einer Tür) installiert, achten Sie darauf, dass die Tür während des Gerätebetriebs nicht geschlossen wird. Hitze und Feuchtigkeit können sich hinter der geschlossenen Möbelplatte bilden und dazu führen, dass ein Schaden am Gerät, dem Gehäuse oder Boden entsteht. Schliessen Sie die Möbelplatten nicht bevor das Gerät nach dem Gebrauch komplett abgekühlt ist.

## 2.4 Reinigung und Pflege

### **WARNUNG!**

Verletzungs-, Brandgefahr sowie Risiko von Schäden am Gerät.

- Schalten Sie vor Wartungsarbeiten immer das Gerät aus und ziehen Sie den Netzstecker aus der Steckdose.
- Vergewissern Sie sich, dass das Gerät abgekühlt ist. Es besteht die Gefahr, dass die Glasscheiben brechen.
- Ersetzen Sie die Türglasscheiben umgehend, wenn sie beschädigt sind. Wenden Sie sich an den autorisierten Kundendienst.
- Gehen Sie beim Aushängen der Tür sorgsam vor. Die Tür ist schwer!
- Wischen Sie den Garraum und die Tür nach jedem Gebrauch trocken. Der während des Gerätebetriebs entstandene Dampf kondensiert auf den Wänden des Garraums und kann zur Korrosion führen.

- Reinigen Sie das Gerät regelmässig, um eine Abnutzung des Oberflächenmaterials zu verhindern.
- Im Gerät verbleibende Fett- und Essensreste können Brände und Funkenschlag verursachen, wenn die Mikrowellenfunktion eingeschaltet ist.
- Reinigen Sie das Gerät mit einem weichen, feuchten Tuch. Verwenden Sie ausschliesslich Neutralreiniger. Benutzen Sie keine Scheuermittel, scheuernde Reinigungsschwämmchen, Lösungsmittel oder Metallgegenstände.
- Falls Sie ein Ofenspray verwenden, befolgen Sie die Sicherheitsanweisungen auf seiner Verpackung.

## 2.5 Nutzung von Glasgeschirr

Bei unachtsamer Handhabung von Glasgeschirr kann es zu Bruch, Zersplittern, Rissbildung oder starkem Zerkratzen kommen:

- Gießen Sie kein kaltes Wasser oder andere kalte Flüssigkeiten in Glasgeschirr, da ein plötzlicher Temperaturabfall zu unmittelbarem Bruch des Glases führen kann. Zerbrochene Glasstücke können extrem scharf sein und lassen sich oft schwer auffinden.
- Stellen Sie heisses Glasgeschirr nicht auf nasse oder kühle Oberflächen, direkt auf die Arbeitsplatte oder eine Metalloberfläche oder das Spülbecken, und fassen Sie heisses Glasgeschirr nicht mit einem nassen Tuch an.
- Verwenden oder reparieren Sie kein angeschlagenes, gerissenes oder stark zerkratztes Glasgeschirr.
- Lassen Sie Glasgeschirr nicht auf harte Gegenstände fallen oder anschlagen, und schlagen Sie keine Utensilien daran.
- Erhitzen Sie kein leeres oder nahezu leeres Glasgeschirr in der Mikrowelle und lassen Sie Öl oder Butter nie in der Mikrowelle überhitzen (verwenden Sie die Mindestgardauer).

Lassen Sie heisses Glasgeschirr auf einem Kuchengitter, einem Topflappen oder einem trockenen Tuch abkühlen. Achten Sie darauf, dass das Glasgeschirr vor dem Spülen, Kühlen oder Einfrieren ausreichend abgekühlt ist.

Vermeiden Sie die Handhabung von heissem Glasgeschirr (einschl. Glasgeschirr mit Silikongriffen) ohne Topflappen.

Vermeiden Sie eine missbräuchliche Nutzung der Mikrowelle (d. h. Betrieb des unbeladenen Ofens oder mit geringer Beladung).

## 2.6 Innenbeleuchtung

### **WARNUNG!**

Stromschlaggefahr.

- Bezüglich der Lampen in diesem Produkt und der separat erhältlichen Ersatzlampen: Diese Lampen dienen dazu, extremen Bedingungen in Haushaltsgeräten zu widerstehen, z. B. Temperatur, Vibration, Feuchtigkeit, oder Informationen zum Betriebsstatus des Geräts anzuzeigen. Sie dienen nicht dem Einsatz in anderen Anwendungen und eignen sich nicht zur Raumbeleuchtung.
- Dieses Produkt enthält eine Lichtquelle der Energieeffizienzklasse G.

- Verwenden Sie stets nur eine Lampe mit der gleichen Leistung..

## 2.7 Wartung

- Zur Reparatur des Geräts wenden Sie sich an einen autorisierten Kundendienst.
- Verwenden Sie ausschließlich Original-Ersatzteile.

## 2.8 Entsorgung

### **WARNUNG!**

Verletzungs- oder Erstickungsgefahr.

- Kontaktieren Sie die Behörden vor Ort, um Informationen darüber zu erhalten, wie Sie das Gerät entsorgen können.
- Trennen Sie das Gerät von der Spannungsversorgung.
- Schneiden Sie das Netzkabel in der Nähe des Geräteanschlusses ab, und entsorgen Sie es.
- Entfernen Sie das Türschloss, um zu verhindern, dass sich Kinder oder Haustiere im Gerät einschliessen.

## 3. GERÄTEBESCHREIBUNG

### 3.1 Gesamtansicht

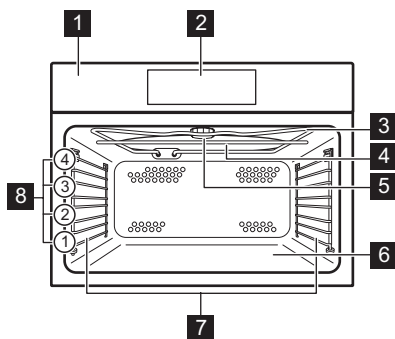

- 1 Bedienfeld
- 2 Display
- 3 Heizelement
- 4 Mikrowellengenerator
- 5 Lampe
- 6 Bodenglas, herausnehmbar
- 7 Einhängegitter, herausnehmbar
- 8 Einschubebenen

### 3.2 Zubehör

#### Gitterrost

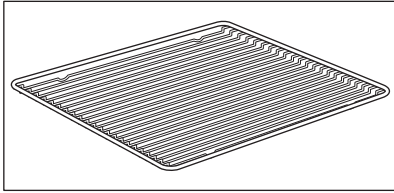





Für Kochgeschirr, Kuchenformen, Braten.

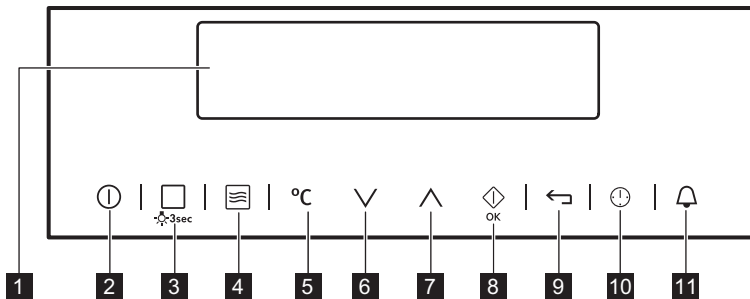





## 4. BEDIENFELD

### 4.1 Elektronischer Programmspeicher



Bedienen Sie das Gerät über die Sensorfelder.

Sensorfeld	Funktion	Bemerkung
1	- Display	Anzeige der aktuellen Geräteeinstellungen.
2	 EIN/AUS	Ein- und Ausschalten des Geräts.
3	 Grill oder Rezepte	Berühren Sie das Sensorfeld einmal zur Auswahl einer Ofenfunktion oder des Menüs: Rezepte . Berühren Sie das Sensorfeld erneut, um zwischen folgenden Funktionen umzuschalten: Grill, Rezepte . Zum Ein- und Ausschalten der Backofenbeleuchtung berühren Sie das Feld 3 Sekunden lang.
4	 Mikrowellenfunktion	Einschalten der Mikrowellenfunktion. Sie können die Funktion auch verwenden, wenn das Gerät ausgeschaltet ist. Wenn Sie die Mikrowellenfunktion zusammen mit der Funktion: Dauer länger als 7 Minuten im Kombi-Modus verwenden, beträgt die Mikrowellenleistung nicht mehr als 600 W.
5	 Temperatureauswahl	Zum Einstellen der Temperatur oder zur Anzeige der aktuellen Gerätetemperatur.





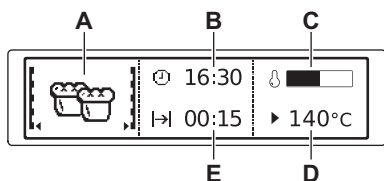



Sensorfeld	Funktion	Bemerkung
6		Nach unten-Taste Menünavigation nach unten.
7		Nach oben-Taste Menünavigation nach oben.
8		OK/Mikrowelle Schnellstart Bestätigung der Auswahl oder Einstellung. Einschalten der Mikrowellenfunktion. Sie können die Funktion auch verwenden, wenn das Gerät ausgeschaltet ist.
9		Rücktaste Eine Menüebene zurückblättern. Zum Anzeigen des Hauptmenüs das Feld 3 Sekunden lang berühren.
10		Uhrzeit und zusätzliche Funktionen Einstellen verschiedener Funktionen. Berühren Sie bei eingeschalteter Ofenfunktion das Sensorfeld, um den Timer oder folgende Funktionen einzustellen: Tastensperre, Favoriten, Heat + Hold, Set + Go.
11		Kurzzeit-Wecker Einstellen der Funktion: Kurzzeit-Wecker.

## 4.2 Anzeige



- A. Ofen- oder Mikrowellenfunktionen
- B. Uhrzeit
- C. Aufheizanzeige
- D. Temperatur oder Leistung der Mikrowelle
- E. Anzeige der Dauer

### Weitere Indikatoren des Displays:

Symbol	Funktion	Funktion
	Kurzzeit-Wecker	Die Funktion ist in Betrieb.
	Uhrzeit	Im Display wird die aktuelle Einstellung angezeigt.
	Dauer	Im Display wird die für das Kochen erforderliche Zeit angezeigt.
	Temperatur	Im Display wird die eingestellte Temperatur angezeigt.
	Zeitanzeige	Das Display zeigt an, wie lange die Ofenfunktion in Betrieb ist.  und  gleichzeitig drücken, um die Zeit zurückzusetzen.
	Aufheizanzeige	Im Display wird die Temperatur im Ofen angezeigt.

Symbol	Funktion
	Heat + Hold Die Funktion ist eingeschaltet.

## 5. VOR DEM ERSTEN GEBRAUCH

### **WARNUNG!**

Siehe Kapitel „Sicherheitshinweise“.

### 5.1 Reinigung vor der ersten Benutzung

Entfernen Sie alle Zubehöerteile und die herausnehmbaren Einhängegitter aus dem Ofen.





Siehe Kapitel „Reinigung und Pflege“.

Reinigen Sie den Ofen und das Zubehör vor der ersten Inbetriebnahme.

Setzen Sie das Zubehör und die herausnehmbaren Einhängegitter wieder in ihrer ursprünglichen Position ein.

### 5.2 Erstanschluss

Nach dem Netzanschluss des Ofens oder nach einem Stromausfall müssen die Sprache, der Kontrast und die Helligkeit des Displays sowie die Uhrzeit eingestellt werden.



1. Drücken Sie  oder , um die Option einzustellen.
2. Mit  bestätigen.

## 6. TÄGLICHER GEBRAUCH

### **WARNUNG!**

Siehe Kapitel „Sicherheitshinweise“.

### 6.1 Navigieren in den Menüs





1. Schalten Sie den Backofen ein.
2. Drücken Sie  oder , um die gewünschte Menüoption einzustellen.
3. Drücken Sie , um das Untermenü aufzurufen oder die Einstellung zu bestätigen.











Mit  können Sie von jedem Punkt aus zurück in das Hauptmenü springen.

### 6.2 Überblick über die Menüs

#### Hauptmenü

Symbol/Menüpunkt	Anwendung
 Grill	Ofenfunktion zum Grillen flacher Lebensmittel in der Mitte des Rostes. Zur Zubereitung von Toast.
 Rezepte	Liste mit Automatikprogrammen.
 Grundeinstellungen.	Einstellen der Gerätekonfiguration.
 Favoriten	Liste der bevorzugten Garprogramme, die vom Benutzer erstellt wurden.

## Untermenü von: Grundeinstellungen.







Symbol/Menüpunkt	Beschreibung
 Tageszeit einstellen	Einstellen der aktuellen Uhrzeit.
 Zeitanzeige	Steht diese Funktion auf EIN, wird die aktuelle Uhrzeit angezeigt, sobald das Gerät ausgeschaltet wird.
 Set + Go	Um eine Funktion einzustellen und sie später zu aktivieren, drücken Sie auf ein beliebiges Symbol auf dem Bedienfeld.
 Heat + Hold	Hält zubereitete Speisen 30 Minuten lang nach Abschluss des Garzyklus warm.
 Zeitverlängerung	Schaltet die Funktion Zeitverlängerung ein und aus.
 Kontrast	Einstellen des Kontrastes der Anzeige.
 Helligkeit	Einstellen der Helligkeit der Anzeige.
 Sprache einstellen	Einstellen der Sprache für die Anzeige.

## 6.4 Mikrowellenfunktionen



Funktionen	Beschreibung
Mikrowelle	Die Wärme wird direkt im Gargut erzeugt. Verwenden Sie diese Funktion zum Erwärmen von Gerichten und Getränken, zum Auftauen von Fleisch oder Früchten oder zum Garen von Gemüse und Fisch.
Kombi	Wird für den Kombi-Betrieb als Ofenfunktion und Mikrowelle gleichzeitig verwendet. Dient dem schnelleren Garen und Bräunen.
Schnellstart	Verwenden Sie diese Funktion, um durch einmaliges Berühren des Symbols  die Mikrowellenfunktion bei maximaler Mikrowellenleistung und kurzer Dauer einzuschalten: 30 Sekunden.

## 6.5 Einstellen der Mikrowellenfunktion

- Entfernen Sie alle Zubehörteile.
- Schalten Sie den Backofen ein.
- Drücken Sie , um die Mikrowellenfunktion einzuschalten.

Symbol/Menüpunkt	Beschreibung
 Lautstärke	Einstellen der Lautstärke der Tastentöne und Signale.
 Tastentöne	Ein- und Ausschalten der Töne der Sensorfelder. Der Ton des Sensorfelds EIN/AUS lässt sich nicht ausschalten.
 Alarmsignale	Ein- und Ausschalten der Alarmsignale.
 DEMO	Aktivierungs-/Deaktivierungscode: 2468.
 Wartung	Zeigt die Softwareversion und die Konfiguration an.
 Werkseinstellungen	Zurücksetzen aller Einstellungen auf die Werkseinstellungen.

## 6.3 Einstellen einer Ofenfunktion

- Schalten Sie den Backofen ein.
- Wählen Sie die Funktion Grill.
- Mit  bestätigen.
- Stellen Sie die Temperatur ein.
- Mit  bestätigen.

- Drücken Sie . Mit der Funktion: Dauer wird auf 30 Sekunden eingestellt, und der Mikrowellenbetrieb wird gestartet.



Mit jedem Drücken von wird die Zeit der folgenden Funktion um 30 Sekunden erhöht: Dauer



Wenn Sie nicht drücken, schaltet der Ofen nach 20 Sekunden ab.

- Drücken Sie , um folgende Funktion einzustellen: Dauer. Siehe „Einstellen der Uhrfunktionen“.



Die maximal einstellbare Zeit für die Funktion: Dauer beträgt 90 Minuten.



Sie können die Mikrowellenleistung ändern (drücken Sie und dann oder ) und die Funktion: Dauer jederzeit während des Mikrowellenbetriebs.

- Nach Ablauf der eingestellten Zeit ertönt zwei Minuten lang ein Signalton. Die Mikrowellenfunktion schaltet automatisch ab. Drücken Sie ein beliebiges Symbol, um den Signalton abzustellen.



Zum Ausschalten der Mikrowellenfunktion drücken Sie .



Wenn Sie drücken oder die Tür öffnen, wird die Funktion ausgeschaltet. Um sie wieder einzuschalten, drücken Sie .

## 6.6 Einstellen der Kombi-Funktion

- Entfernen Sie die Mikrowellen-Glasbodenplatte.
- Schalten Sie eine Ofenfunktion ein.
- Drücken Sie und führen Sie dieselben Schritte wie zum Einstellen der Mikrowellenfunktion aus.

Wenn Sie die Mikrowellenfunktion im Kombi-Modus verwenden, beträgt die Mikrowellenleistung nicht mehr als 600 W.



Bei einigen Funktionen beginnt die Mikrowellenfunktion, sobald die eingestellte Temperatur erreicht wird.

Für die Kombi-Funktion nicht verfügbare Funktionen: Favoriten , Set + Go, Heat + Hold.

## 6.7 Einstellen der Schnellstartfunktion

- Drücken Sie ggf. , um den Ofen auszuschalten.
- Drücken Sie , um die Funktion Schnellstart einzuschalten.

Mit jedem Drücken von wird die Dauer um 30 Sekunden erhöht.



Sie können die Mikrowellenleistung ändern (siehe Kapitel „Einstellen der Mikrowellenfunktion“).

- Drücken Sie , um die Zeit der folgenden Funktion einzustellen: Dauer. Siehe Kapitel „Uhrfunktionen“, „Einstellen der Uhrfunktionen“.

## 6.8 Aufheiz-Anzeige



Der Balken auf dem Display leuchtet auf, sobald Sie eine Ofenfunktion einschalten. Der Balken zeigt an, dass die Temperatur ansteigt. Wenn die Temperatur erreicht wird, ertönt der Signalton dreimal und der Balken blinkt und erlischt anschliessend.

## 6.9 Restwärme

Das Display zeigt die Restwärme an, sobald Sie den Ofen ausschalten. Sie können die Restwärme zum Warmhalten der Speisen benutzen.

## 7. UHRFUNKTIONEN





### 7.1 Tabelle der Uhrenfunktionen

Uhrenfunktion	Anwendung
 Kurzzeit-Wecker	Zum Einstellen einer Countdownzeit (max. 2 Std 30 Min). Diese Funktion hat keinen Einfluss auf den Betrieb des Geräts.
 Dauer	Zum Einstellen der Betriebszeit des Geräts (max. 23 Std 59 Min).

Wenn Sie die Zeit für eine Uhrfunktion einstellen, zählt die Zeit nach 5 Sek herunter.

Dauer – bevor Sie die Funktionen verwenden, müssen Sie eine Ofenfunktion und die Temperatur einstellen. Das Gerät schaltet sich automatisch aus.

### 7.2 Einstellen der Uhrenfunktionen

1. Wählen Sie eine Backofenfunktion.
2.  – wiederholt drücken, bis das Display die gewünschte Uhrfunktion und das entsprechende Symbol anzeigt.
3. ,  – drücken, um die Uhrzeit einzustellen.
4. Drücken Sie: .

Wenn die Zeit abgelaufen ist, ertönt ein Signalton. Der Ofen schaltet ab. Drücken Sie ein Sensorfeld, um den Signalton abzuschalten.



### 7.3 Heat + Hold

Bedingungen für die Funktion:

- Die eingestellte Temperatur ist höher als 80 °C.
- Mit der Funktion: Dauer ist eingestellt.

Mit der Funktion: Heat + Hold hält zubereitete Speisen 30 Minuten bei 80 °C warm. Sie wird nach Ablauf des Back- oder Bratvorgangs eingeschaltet.

Sie können die Funktion in folgendem Menü ein- oder ausschalten: Grundeinstellungen..

1. Schalten Sie den Backofen ein.
2. Wählen Sie die Ofenfunktion.
3. Stellen Sie eine höhere Temperatur als 80 °C ein.
4. Drücken Sie  wiederholt, bis das Display folgendes anzeigt: Heat + Hold.
5. Mit  bestätigen.

Am Ende der Funktion ertönt ein Signalton. Die Funktion bleibt eingeschaltet, wenn Sie zu anderen Ofenfunktionen wechseln.

## 8. AUTOMATIKPROGRAMME



### **WARNUNG!**

Siehe Kapitel „Sicherheitshinweise“.

### 8.1 Rezepte mit Rezeptautomatik

Mit dem Ofen erhalten Sie eine Reihe von Rezepten, die Sie verwenden können. Die Rezepte sind fest einprogrammiert und können nicht geändert werden.

1. Schalten Sie den Backofen ein.
2. Wählen Sie das Menü: Rezepte . Mit  bestätigen.

3. Wählen Sie die Kategorie und das Gericht. Mit  bestätigen.
4. Wählen Sie ein Rezept. Mit  bestätigen.



Wenn Sie die Funktion: Handbuch verwenden, benutzt der Ofen automatische Einstellungen. Diese können Sie ändern. Gehen Sie dazu wie für andere Funktionen beschrieben vor.

## 9. VERWENDEN DES ZUBEHÖRS

### **WARNUNG!**

Siehe Kapitel „Sicherheitshinweise“.

### 9.1 Einsetzen der Zubehöreile

Verwenden Sie ausschliesslich geeignetes Kochgeschirr und Material. Siehe Kapitel «Tipps und Hinweise», Mikrowellengeeignetes Kochgeschirr und Material.

Alle Zubehöreile verfügen über kleine Kerben unten an der rechten und linken Kante, welche die Sicherheit erhöhen. Achten Sie immer darauf, dass diese Kerben sich hinten im Gerät befinden. Die Kerben verhindern auch ein Umkippen. Der hohe Rand um den Rost verhindert das Abrutschen von Kochgeschirr.

#### **Gitterrost:**

Schieben Sie den Gitterrost zwischen die Führungsstäbe des Einhängegitters.

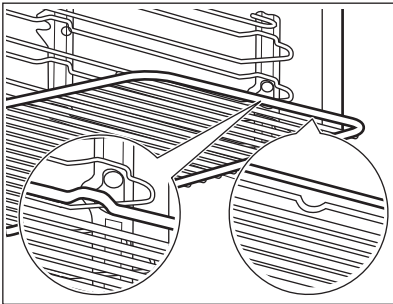

#### **Mikrowellen-Glasbodenplatte:**

Verwenden Sie die Mikrowellen-Glasbodenplatte ausschliesslich für die Mikrowellenfunktion. Er ist nicht für kombinierte Mikrowellenfunktionen (z. B. Grillen in der Mikrowelle) geeignet. Legen Sie die Platte auf den Boden des Garraums. Sie können die Speisen auf die Mikrowellen-Glasbodenplatte stellen.

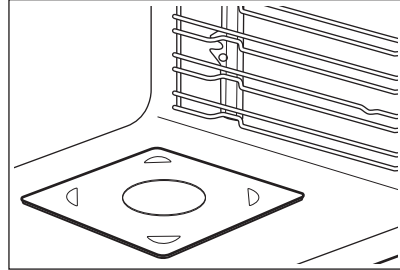

## 10. ZUSATZFUNKTIONEN

### 10.1 Favoriten

Sie können Ihre bevorzugten Einstellungen, wie Dauer, Temperatur oder Ofenfunktion speichern. Sie stehen in folgendem Menü zur Verfügung: Favoriten. Sie können 20 Programme speichern.



Sie können Mikrowelle und Mikrowellen-Kombi-Funktionen nicht als Favoriten speichern.

#### Speichern eines Programms

1. Schalten Sie den Backofen ein.
2. Stellen Sie eine Ofenfunktion oder ein Automatikprogramm ein.

3. Drücken Sie  wiederholt, bis das Display folgendes anzeigt: SPEICHERN.



4. Mit  bestätigen.

Das Display zeigt den ersten freien Speicherplatz an.

5. Mit  bestätigen.

6. Geben Sie den Namen des Programms ein.





Der erste Buchstabe blinkt.

7. Drücken Sie  oder , um den Buchstaben zu ändern.

8. Drücken Sie .



Der nächste Buchstabe blinkt.

9. Wiederholen Sie Schritt 7 nach Bedarf.

10. Zum Speichern halten Sie  gedrückt. Sie können einen Speicherplatz auch überschreiben. Wenn das Display den ersten freien Speicherplatz anzeigt, drücken Sie  oder  und drücken Sie , um ein bestehendes Programm zu überschreiben.



Den Namen des Programms können Sie in folgendem Menü ändern: Programm umbenennen.

## Einschalten des Programms

1. Schalten Sie den Backofen ein.
2. Wählen Sie das Menü: Favoriten.
3. Mit  bestätigen.
4. Wählen Sie Ihr bevorzugtes Programm.
5. Mit  bestätigen.

## 10.2 Verwenden der Kindersicherung

Wenn die Kindersicherung eingeschaltet ist, kann der Ofen nicht versehentlich eingeschaltet werden.

1. Drücken Sie , um das Display einzuschalten.
2. Drücken Sie  und  gleichzeitig, bis eine Meldung im Display angezeigt wird. Zum Ausschalten der Kindersicherung wiederholen Sie Schritt 2,

## 10.3 Tastensperre



Diese Funktion verhindert ein versehentliches Verstellen der Ofenfunktion. Sie lässt sich nur bei eingeschaltetem Ofen einschalten.

1. Schalten Sie den Backofen ein.
2. Wählen Sie eine Ofenfunktion oder Einstellung.
3. Drücken Sie  wiederholt, bis das Display folgendes anzeigt: Tastensperre.

4. Mit  bestätigen.

Zum Ausschalten der Funktion drücken Sie

. Im Display erscheint eine Meldung.



Drücken Sie  erneut und dann  zur Bestätigung.



Wenn Sie den Ofen ausschalten, wird die Funktion ebenfalls ausgeschaltet.

## 10.4 Set + Go

Mit der Funktion können Sie eine Ofenfunktion (oder ein Programm) einstellen und diese später durch Berühren eines einzigen Symbols einschalten.

1. Schalten Sie den Backofen ein.
2. Stellen Sie eine Ofenfunktion ein.
3. Drücken Sie  wiederholt, bis das Display folgendes anzeigt: Dauer.
4. Stellen Sie die Zeit ein.
5. Drücken Sie  wiederholt, bis das Display folgendes anzeigt: Set + Go.
6. Mit  bestätigen.

Drücken Sie ein Symbol (ausser ) , um folgende Funktion zu starten: Set + Go. Die eingestellte Ofenfunktion startet.



Am Ende der Ofenfunktion ertönt ein Signalton.



- Tastensperre ist während der laufenden Ofenfunktion eingeschaltet.
- Im Menü: Grundeinstellungen. können Sie die Funktion: Set + Go ein- und ausschalten.

## 10.5 Abschaltautomatik

Das Gerät wird aus Sicherheitsgründen nach einiger Zeit automatisch ausgeschaltet, wenn eine Ofenfunktion eingeschaltet ist und Sie die Einstellungen nicht ändern.

 (°C)	 (Std.)
30 - 115	12.5
120 - 195	8.5
200 - 230	5.5

Die Abschaltautomatik funktioniert nicht mit den Funktionen: Backofenbeleuchtung, Dauer.

## 10.6 Helligkeit des Displays

Die Helligkeit des Displays ändert sich in zwei Stufen:

- Nachthelligkeit – Ist das Gerät ausgeschaltet, verringert sich die Helligkeit des Displays zwischen 22:00 und 6:00 Uhr.
- Tageshelligkeit:
  - Wenn der Ofen eingeschaltet ist.
  - Wenn Sie eines der Symbole während der Nachthelligkeit berühren (ausser EIN/AUS), schaltet das Display für die nächsten 10 Sekunden auf Tageshelligkeit um.
  - Wenn der Ofen ausgeschaltet ist und Sie folgende Funktion einstellen: Kurzzeit-Wecker. Sobald die Funktion abgelaufen ist, schaltet das Display zurück auf Nachthelligkeit.

## 10.7 Kühlgebläse

Wenn der Ofen in Betrieb ist, wird das Kühlgebläse automatisch eingeschaltet, um die Ofenflächen zu kühlen.

# 11. RATSCHLÄGE UND TIPPS

### **WARNUNG!**

Siehe Kapitel „Sicherheitshinweise“.



Die Temperaturen und Backzeiten in den Tabellen sind nur Richtwerte. Sie richten sich nach den Rezepten, der Beschaffenheit und der Menge der verwendeten Zutaten.

## 11.1 Empfehlungen zum Garen

Ihr Backofen backt oder brät unter Umständen anders als Ihr früherer Ofen. In der Tabelle unten finden Sie die Standardeinstellungen für Temperatur, Garzeit und Einschubebene.

Wenn Sie die Einstellungen für ein bestimmtes Rezept nicht finden können, suchen Sie nach einem ähnlichen Rezept.

## 11.2 Empfehlungen für Mikrowelle

Stellen Sie die Speisen auf die Mikrowellen-Glasbodenplatte am Boden des Garraums.

Stellen Sie die Speisen auf einen Teller am Boden des Garraums.

Rühren Sie die Speisen nach der Hälfte der Gar- oder Auftauzeit um oder wenden Sie sie.

Bedecken Sie die Speise beim Garen und Aufwärmen.

Stellen Sie einen Löffel in die Flasche oder das Glas, wenn Sie Getränke erwärmen, um eine bessere Hitzeverteilung zu erreichen.

Geben Sie Speisen ohne jegliche Verpackung in den Ofen. Fertiggerichte in Verpackungen können nur in den Ofen gegeben werden, wenn die Verpackung mikrowellengeeignet ist (siehe Packungsangaben).

### **Mikrowellengaren**

Garen Sie Speisen abgedeckt. Wenn Sie eine Kruste wünschen, garen Sie Speisen ohne Abdeckung.

Übergaren Sie die Speisen nicht, indem Sie die Leistung zu hoch und die Zeit zu lang einstellen. Die Lebensmittel können austrocknen, verbrennen oder Feuer fangen.

Der Ofen eignet sich nicht, um Eier in der Schale oder Schnecken im Schneckenhaus zu garen, da diese platzen können. Stechen Sie beim Aufwärmen von Spiegeleiern zuerst den Dotter an.

Stechen Sie Lebensmittel mit einer Haut vor dem Garen mehrfach mit einer Gabel ein.

Schneiden Sie Gemüse nach Möglichkeit in gleich grosse Stücke.

Rühren Sie flüssige Gerichte gelegentlich um.

Rühren Sie die Speisen vor dem Servieren um.

Nehmen Sie nach dem Ausschalten des Ofens das Gericht heraus und lassen Sie es noch einige Minuten stehen.

### Auftauen in der Mikrowelle

Tiefgekühlte Lebensmittel aus der Verpackung nehmen und auf einen umgedrehten Teller geben, der auf einem Behälter steht, damit die Auftauflüssigkeit abtropfen kann. Alternativ kann auch ein Abtaugitter oder ein Plastiksieb verwendet werden.

Nehmen Sie aufgetaute Stücke nach und nach heraus.

Durch Einstellen einer höheren Mikrowellenleistung kann Obst und Gemüse ohne vorheriges Auftauen gegart werden.

## 11.3 Mikrowellengeeignetes Kochgeschirr und Material

Verwenden Sie für die Mikrowelle nur geeignetes Kochgeschirr und Materialien. Siehe Tabelle unten.

Kochgeschirr/Material	Mikrowellenfunktion		Mikrowellen-Kombifunktion
	Abtauen	Aufwärmen, Garen	
Feuerfestes Glas und Porzellan ohne Metallteile, z. B. hitzebeständiges Glas	✓	✓	✓
Nicht hitzebeständiges Glas und Porzellan ohne Silber-, Gold-, Platin- oder Metallauflage/-Dekorationen	✓	X	X
Glas- und Vitrokeramik aus feuer-/frostfestem Material	✓	✓	✓
Keramik oder Steingut ohne Quarz- oder Metallteile oder metallhaltige Glasur	✓	✓	X
Keramik, Porzellan und Steingut mit unglasiertem Boden oder mit kleinen Löchern, z. B. auf den Griffen	X	X	X
Hitzebeständiger Kunststoff bis 200 °C (bitte prüfen Sie vor Gebrauch stets die Spezifikation des Kunststoffbehälters)	✓	✓	X
Pappe, Papier	✓	X	X
Frischhaltefolie	✓	X	X
Bratfolie mit mikrowellengeeignetem Verschluss (bitte prüfen Sie vor Gebrauch stets die Spezifikation der Folie)	✓	✓	X
Bratgeschirr aus Metall, z. B. Emaille, Gusseisen	X	X	✓





Kochgeschirr/Material	Mikrowellenfunktion		Mikrowellen-Kombi-funktion
	Abtauen	Aufwärmen, Garen	
Backformen, schwarz lackiert oder silikonbeschichtet (bitte prüfen Sie vor Gebrauch stets die Spezifikation der Formen)	X	X	✓
Gitterrost	X	X	✓
Mikrowellen-Glasbodenplatte	✓	✓	X
Mikrowellene geeignetes Kochgeschirr, z. B. Crisp-Platte	X	✓	X

## 11.4 Mikrowellengaren

Tipps für Mikrowelle		
Gar / Auftauergebnisse	Mögliche Ursache	Beseitigung
Das Gericht ist zu trocken.	Leistungsstufe war zu hoch. Die Garzeit war zu lang.	Stellen Sie eine geringere Leistung oder/und eine längere Garzeit ein.
Die Speisen sind nach Ablauf der Garzeit nicht aufgetaut, kalt oder untergegart.	Die Garzeit war zu kurz.	Stellen Sie eine längere Garzeit ein. Erhöhen Sie die Mikrowellen-Leistungsstufe nicht.
Das Gericht ist an den Rändern überhitzt, aber in der Mitte noch nicht gar.	Die Mikrowellen-Leistungsstufe war zu hoch.	Stellen Sie eine geringere Leistung und eine längere Garzeit ein.



### AUFTAUEN

Stellen Sie den Speisenbehälter auf den Boden des Garraums.





 <b>FLEISCH / FISCH</b> <b>Wenn nicht anders angegeben, stellen Sie die Leistung auf 100 W ein.</b>	 <b>(kg)</b>	 <b>(Min.)</b>	 <b>Standzeit (Min.)</b>
Steak	0.2	5 - 7	5 - 10
Hackfleisch, stellen Sie 200 W ein	0.5	7 - 8	5 - 10
Poulet	1	30 - 35	10 - 20
Pouletbrust	0.15	5 - 9	10 - 15
Pouletschenkel	0.15	5 - 9	10 - 15
Fisch, ganz	0.5	10 - 15	5 - 10
Fischfilet	0.5	12 - 15	5 - 10

 <b>MILCHPRODUKTE</b> Stellen Sie die Leistung auf 100 W ein.	 (kg)	 (Min.)	 Standzeit (Min.)
--------------------------------------------------------------------------------------------------------------------------------------------------	----------------------------------------------------------------------------------------	------------------------------------------------------------------------------------------	----------------------------------------------------------------------------------------------------

Butter	0.25	4 - 6	5 - 10
Käse, gerieben	0.2	2 - 4	10 - 15

 <b>KUCHEN UND BROT</b> Wenn nicht anders angegeben, stellen Sie die Leistung auf 200 W ein.	 (kg)	 (Min.)	 Standzeit (Min.)
---------------------------------------------------------------------------------------------------------------------------------------------------------------------------------	----------------------------------------------------------------------------------------	------------------------------------------------------------------------------------------	----------------------------------------------------------------------------------------------------





Hefekuchen	1 Stück	2 - 3	15 - 20
Käsekuchen, stellen Sie 100 W ein	1 Stück	2 - 4	15 - 20
Kuchen, trocken	1 Stück	2 - 4	15 - 20
Brot	1 kg	15 - 18	5 - 10
Brot, geschnitten	0,2 kg	3 - 5	5 - 10
Brot/Brötchen	4 Stück	2 - 4	2 - 5





 <b>FRÜCHTE</b>	 (kg)	 (W)	 (Min.)	 Standzeit (Min.)
-------------------------------------------------------------------------------------------------	----------------------------------------------------------------------------------------	---------------------------------------------------------------------------------------	------------------------------------------------------------------------------------------	----------------------------------------------------------------------------------------------------

Obst	0.25	100	5 - 10	10 - 15
------	------	-----	--------	---------

 <b>AUFWÄRMEN</b>	 (kg)	 (W)	 (Min.)	 Standzeit (Min.)
---------------------------------------------------------------------------------------------------	----------------------------------------------------------------------------------------	---------------------------------------------------------------------------------------	------------------------------------------------------------------------------------------	----------------------------------------------------------------------------------------------------

Babynahrung in Gläsern	0,2 kg	300	1 - 2	-
Babymilch, stellen Sie einen Löffel in die Flasche	180 ml	600	00:20-00:40	-
Milch	200 ml	1000	1 - 1:30	-
Wasserverbrauch	200 ml	1000	1:30 - 2	-
Sauce	200 ml	600	1 - 3	-
Suppe	300 ml	600	3 - 5	-
Tiefgefrorene Fertiggerichte	0,5 kg	400	10 - 15	2 - 5
Fertiggerichte	0,5 kg	600	6 - 9	2 - 5







 <b>SCHMELZEN</b>	 (kg)	 (W)	 (Min.)	 Standzeit (Min.)
Schokolade / Schokoladenglasur	0.15	300	2 - 4	1 - 2
Butter	0.1	400	00:30 - 01:30	-

 <b>GAREN</b>		 (W)	 (Min.)	 Standzeit (Min.)
Fisch, ganz	0,5 kg	500	8 - 10	2 - 5
Fischfilet	0,5 kg	400	4 - 7	2 - 5
Gemüse, frisch	0,5 kg + 50 ml Wasser	600	5 - 15	-
Gemüse, gefroren	0,5 kg + 50 ml Wasser	600	10 - 20	-
Schalenskartoffeln	0,5 kg	600	7 - 10	-
Reis	0,2 kg + 400 ml Wasser	600	15 - 18	-
Popcorn	-	1000	1:30 - 3	-

### Mikrowellen-Kombifunktion

Crisp-Platte: Heizen Sie den leeren Ofen 4 Minuten vor, bevor Sie das Mikrowellengaren starten. Drehen Sie das Gefäß nach der Hälfte der Garzeit.

Kombinieren Sie die Funktionen: Grill und Mikrowelle.

	 (kg)		 (W)	 (°C)	 (Min.)	 Standzeit (Min.)
Poulet, halbiert, nutzen Sie die zweite Einschubebene	0,55 x 2 Stück	Runde Glasschale, Ø 26 cm	300	220	40	5
Überbackene Kartoffeln, nutzen Sie die zweite Einschubebene	1	Runde Glasschale	300	200	40	10
Gebratener Schweinehals, nutzen Sie die erste Einschubebene	1	Glasform mit Sieb	300	200	70	10

## 11.5 Anwendungsbeispiele zum Kochen mit Einstellung der Leistungsstufe

Die Angaben in der folgenden Tabelle sind Richtwerte.

Leistungsstufe	Gebrauch
<ul style="list-style-type: none"> <li>• 1000 Watt</li> <li>• 900 Watt</li> <li>• 800 Watt</li> <li>• 700 Watt</li> </ul>	Erhitzen von Flüssigkeiten Sautieren am Anfang des Garvorgangs Garen von Gemüse
<ul style="list-style-type: none"> <li>• 600 Watt</li> <li>• 500 Watt</li> </ul>	Auftauen und Erwärmen von Tiefkühlgerichten Erhitzen von Tellergerichten Köcheln von Eintopfgerichten Garen von Eierspeisen
<ul style="list-style-type: none"> <li>• 400 Watt</li> <li>• 300 Watt</li> </ul>	Weitergaren von Gerichten Garen empfindlicher Lebensmittel Erhitzen von Babynahrung Köcheln von Reis Erhitzen empfindlicher Lebensmittel Schmelzen von Käse, Schokolade, Butter
<ul style="list-style-type: none"> <li>• 200 Watt</li> <li>• 100 Watt</li> </ul>	Auftauen von Fleisch, Fisch Auftauen von Käse, Sahne, Butter Auftauen von Obst und Kuchen Auftauen von Brot

## 12. REINIGUNG UND PFLEGE

### **WARNUNG!**

Siehe Kapitel „Sicherheitshinweise“.

### 12.1 Anmerkungen zur Reinigung

Reinigen Sie die Vorderseite des Ofens mit einem weichen Tuch, warmem Wasser und einem milden Reinigungsmittel.

Reinigen Sie die Metalloberflächen mit einem speziellen Reinigungsmittel.

Reinigen Sie den Ofeninnenraum nach jedem Gebrauch. Fettansammlungen und Speisereste könnten einen Brand verursachen.

Reinigen Sie die Garraumdecke sorgfältig von Essensresten und Fett.

Reinigen Sie alle Zubehörteile nach jedem Gebrauch und lassen Sie sie trocknen. Verwenden Sie ein weiches Tuch, warmes Wasser und ein Reinigungsmittel.

Entfernen Sie hartnäckige Verschmutzungen mit einem speziellen Backofenreiniger.

Zubehörteile mit Antihafbeschichtung dürfen nicht mit aggressiven Reinigungsmitteln, scharfkantigen Gegenständen oder im Geschirrspüler gereinigt werden. Andernfalls kann die Antihafbeschichtung beschädigt werden.

Trocknen Sie den Backofen, wenn der Garraum nach dem Gebrauch nass ist.

### 12.2 Abnehmen der Einhängegitter

Entfernen Sie zum Reinigen des Backofens die Einhängegitter.

Heben Sie das Einhängegitter an und ziehen Sie es heraus.

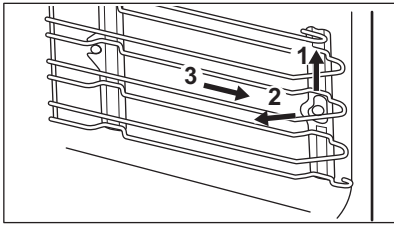

Führen Sie zum Einsetzen der Einhängegitter die obigen Schritte in umgekehrter Reihenfolge durch.

### 12.3 Lampe austauschen

#### ⚠️ WARNUNG!

Stromschlaggefahr.  
Die Lampe kann heiss sein.

1. Schalten Sie den Ofen aus. Warten Sie, bis der Ofen abgekühlt ist.
2. Trennen Sie den Ofen von der Stromversorgung.
3. Legen Sie ein Tuch auf den Garraumboden.

#### ⚠️ VORSICHT!

Halten Sie die Halogenlampe stets mit einem Tuch, um zu verhindern, dass Fettrückstände auf der Lampe verbrennen.

### Seitliche Lampe

1. Entfernen Sie das linke Einhängegitter, um Zugang zur Ofenlampe zu bekommen.
2. Drehen Sie die Glasabdeckung der Lampe gegen den Uhrzeigersinn, und nehmen Sie sie ab.

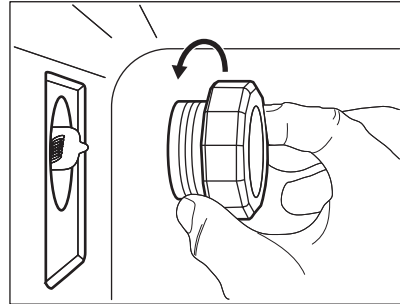

3. Reinigen Sie die Glasabdeckung.
4. Falls erforderlich, tauschen Sie die Lampe gegen eine geeignete, bis 300 °C, G9 hitzebeständige Lampe aus.
5. Bringen Sie die Glasabdeckung an.
6. Setzen Sie das linke Einhängegitter wieder ein.



## 13. FEHLERSUCHE

#### ⚠️ WARNUNG!

Siehe Kapitel „Sicherheitshinweise“.

### 13.1 Vorgehensweise bei Störungen

Problem	Mögliche Ursache	Abhilfe
Der Backofen kann nicht eingeschaltet oder bedient werden.	Der Backofen ist nicht oder nicht ordnungsgemäss an die Spannungsversorgung angeschlossen.	Prüfen Sie, ob der Backofen ordnungsgemäss an die Spannungsversorgung angeschlossen ist (nehmen Sie dazu den Anschlussplan zu Hilfe, falls vorhanden).
Der Backofen heizt nicht auf.	Der Backofen ist ausgeschaltet.	Schalten Sie den Backofen ein.
Der Backofen heizt nicht auf.	Die Uhrzeit ist nicht eingestellt.	Stellen Sie die Uhr ein.

Problem	Mögliche Ursache	Abhilfe
Der Backofen heizt nicht auf.	Die erforderlichen Einstellungen sind nicht eingestellt.	Stellen Sie sicher, dass die Einstellungen richtig sind.
Der Backofen heizt nicht auf.	Die Abschaltautomatik ist eingeschaltet.	Siehe „Abschaltautomatik“.
Der Backofen heizt nicht auf.	Die Kindersicherung ist eingeschaltet.	Siehe hierzu „Verwenden der Kindersicherung“.
Der Backofen heizt nicht auf.	Die Tür ist nicht richtig geschlossen.	Schliessen Sie die Tür sorgfältig.
Der Backofen heizt nicht auf.	Die Sicherung ist durchgebrannt.	Vergewissern Sie sich, dass die Sicherung der Grund für die Störung ist. Wenn die Sicherung wiederholt durchbrennt, wenden Sie sich an eine Elektrofachkraft.
Die Backofenbeleuchtung funktioniert nicht.	Die Lampe ist defekt.	Tauschen Sie die Lampe aus.
Im Display erscheint ein Fehlercode, der nicht in der Tabelle steht.	Ein Fehler in der Elektrik ist aufgetreten.	<ul style="list-style-type: none"> <li>• Schalten Sie den Backofen über die Haussicherung oder den Schutzschalter im Sicherungskasten aus und wieder ein.</li> <li>• Wenn der Fehlercode erneut im Display erscheint, wenden Sie sich an den Kundendienst.</li> </ul>
Dampf und Kondenswasser schlagen sich auf Speisen und im Garraum nieder.	Die Speisen standen zu lange im Backofen.	Speisen nach Beendigung des Gar- oder Backvorgangs nicht länger als 15–20 Minuten im Backofen lassen.
Das Gerät ist eingeschaltet, heizt aber nicht. Der Ventilator funktioniert nicht. Im Display wird <b>"Demo"</b> angezeigt.	Der DEMO ist eingeschaltet.	<ol style="list-style-type: none"> <li>1. Schalten Sie das Gerät aus.</li> <li>2. Halten Sie  gedrückt, bis sich das Gerät ein- und ausschaltet.</li> <li>3. Berühren und halten Sie  und  gleichzeitig gedrückt, bis ein Signalton ertönt und <b>"Demo"</b> erlischt.</li> </ol>
Das Gerät ist eingeschaltet, heizt aber nicht. Der Ventilator funktioniert nicht. Im Display wird <b>"Demo"</b> angezeigt.	Der DEMO ist eingeschaltet.	Siehe „Grundeinstellungen“ im Kapitel „Täglicher Gebrauch“.

## 13.2 Servicedaten

Wenn Sie selbst keine Lösung für das Problem finden, kontaktieren Sie Ihren Händler oder einen autorisierten Kundendienst.

Die erforderlichen Daten für den Kundendienst sind auf dem Typenschild zu

finden. Das Typenschild befindet sich auf der vorderen Rahmen des Backofengarraums. Das Typenschild darf nicht vom Backofengarraum entfernt werden.

## Wir empfehlen, diese Daten hier einzutragen:

Modell (MOD.) .....

Produktnummer (PNC) .....

Seriennummer (S.N.) .....

## 14. ENERGIEEFFIZIENZ

### 14.1 Energie sparen

Achten Sie darauf, dass die Gerätetür bei Betrieb des Geräts ordnungsgemäss geschlossen ist. Öffnen Sie während des Garens die Gerätetür nicht zu häufig. Halten Sie die Türdichtung sauber und achten Sie darauf, dass sie sicher sitzt.

Verwenden Sie Metallgeschirr, um mehr Energie zu sparen (nur, wenn Sie die Mikrowellenfunktion nicht nutzen).

Wenn möglich, das Gerät vor dem Garen nicht vorheizen.

Backen Sie in möglichst kurzen Abständen, wenn Sie einige Gerichte gleichzeitig zubereiten.

### Garen mit ausgeschalteter Backofenbeleuchtung

Schalten Sie die Beleuchtung während des Garens aus. Schalten Sie sie nur bei Bedarf ein.

## 15. GARANTIE

### Kundendienst

#### Servicestellen

Industriestrasse 10  
5506 Mägenwil

Le Trési 6  
1028 Prévèrenge

Via Violino 11  
6928 Manno

Morgenstrasse 131  
3018 Bern

Langgasse 10  
9008 St. Gallen

Am Mattenhof 4a/b  
6010 Kriens

Schlossstrasse 1  
4133 Pratteln

Comercialstrasse 19  
7000 Chur



**Ersatzteilverkauf** Industriestrasse 10, 5506 Mägenwil, Tel. 0848 848 111

**Fachberatung/Verkauf** Badenerstrasse 587, 8048 Zürich, Tel. 044 405 81 11



**Garantie** Für jedes Produkt gewähren wir ab Verkauf bzw. Lieferdatum an den

Endverbraucher eine Garantie von 2 Jahren. (Ausweis durch Garantieschein, Faktura oder Verkaufsbeleg). Die Garantieleistung umfasst die Kosten für Material, Arbeits- und Reisezeit. Die Garantieleistung entfällt bei Nichtbeachtung der Gebrauchsanweisung und Betriebsvorschriften, unsachgerechter

Installation, sowie bei Beschädigung durch äussere Einflüsse, höhere Gewalt, Eingriffe

Dritter und Verwendung von Nicht-Original Teilen.

## 16. UMWELTTIPPS

Recyceln Sie Materialien mit dem Symbol .  
Entsorgen Sie die Verpackung in den entsprechenden Recyclingbehältern.  
Recyceln Sie zum Umwelt- und Gesundheitsschutz elektrische und elektronische Geräte. Entsorgen Sie Geräte mit dem Symbol  nicht mit dem Hausmüll. Bringen Sie das Gerät zu Ihrer örtlichen Sammelstelle oder wenden Sie sich an Ihr Gemeindeamt.

 **Für die Schweiz:**  
Wohin mit den Altgeräten?  
Überall dort wo neue Geräte verkauft werden oder Abgabe bei den offiziellen SENS-Sammelstellen oder offiziellen SENS-Recyclern.  
Die Liste der offiziellen SENS-Sammelstellen findet sich unter [www.erecycling.ch](http://www.erecycling.ch)

CE



867371745-B-172023